

Drehrahmen für Türen DT 3/1



Montageanleitung

Bitte lesen Sie sich diese Montageanleitung aufmerksam durch, da wir für Fehler, die durch falsche Montage entstehen, keine Haftung übernehmen!
Zur Montage ausschließlich Edelstahlsschrauben verwenden.

Zubehör	Empfohlene Hilfsmittel	Empfohlene Werkzeuge
SK M4x8 15 01 04.08.TX 15 01 03.08.TX 6x SK M3x8 10x RK 3,5x9,5 15 03 35.09.TX 2x Bügelgriff 13 35 52.10 oder SK 3,5x16 15 08 35.16.TX 6x SK 2,9x9,5 15 04 29.09.TX 10x Drehbandteil und Stift für Drehband 13 35 20 je 3x	Beschlag-spray 21 23 30 Montagelehre 16 35 02 Montagelehre 2 x 16 35 15 oder Universal-reiniger 21 23 20 Inbusschlüssel HEX-Plus 2,0mm 17 06 24.20	TX10 TX20 Schrauben-dreher Akku-Bohrschrauber HSS Alu-bohrer ø 2,0 mm ø 2,5 mm ø 3,5 mm Wasserwaage

Gesamtansicht

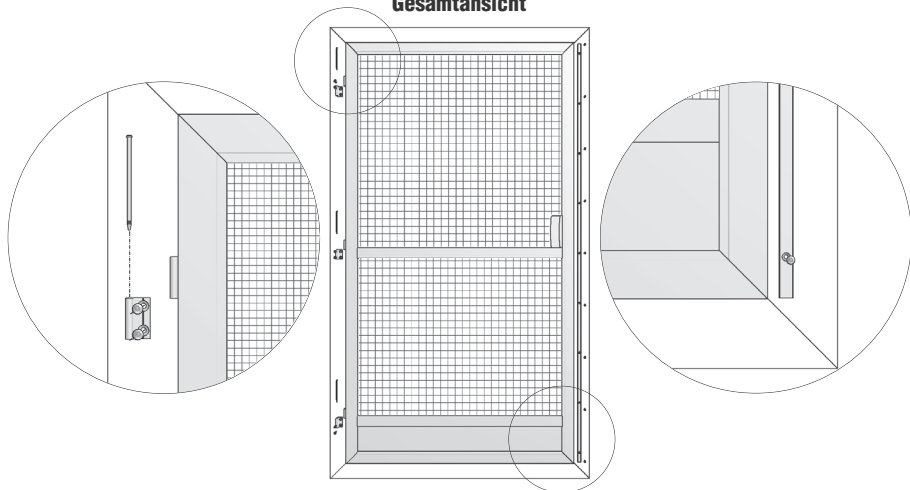

1.a Drehbänder montieren ohne Montagelehre

Bei Holz- und Kunststoffenstern mit Bohrer ø 2,0 mm, bei Alufenstern alternativ mit Bohrer ø 3,5 mm vorbohren und Senkkopfschrauben M4x8 mm verwenden.

1 Position des Drehrahmens und des oberen Drehbandes am Türeblenndrahmen ausmessen und markieren.

2 Drehbandteil an Markierung positionieren, mit Bohrer ø 2,0 mm vorbohren und mit Montageschrauben SK 3,5x16 anschrauben.

3 Drehrahmen mit Drehbandstift einhängen. Senkrechte Position prüfen und Unterkante der restlichen Drehbänder markieren. Drehbandteile montieren wie bei Punkt 2.

Drehbandstifte vor der Montage mit NEHER-Beschlag-spray einfetten um erhöhten Verschleiß und später mögliche Quietschgeräusche zu vermeiden.

1 Aussenkante Drehband **nicht** gleich Aussenkante Drehrahmen!



Drehrahmen für Türen DT 3/1



Montageanleitung

Bitte lesen Sie sich diese Montageanleitung aufmerksam durch, da wir für Fehler, die durch falsche Montage entstehen, keine Haftung übernehmen!
Zur Montage ausschließlich Edelstahlsschrauben verwenden.

Zubehör	Empfohlene Hilfsmittel	Empfohlene Werkzeuge
SK M4x8 15 01 04.08.TX 15 01 03.08.TX 6x SK M3x8 10x RK 3,5x9,5 15 03 35.09.TX 2x Bügelgriff 13 35 52.10 oder SK 3,5x16 15 08 35.16.TX 6x SK 2,9x9,5 15 04 29.09.TX 10x Drehbandteil und Stift für Drehband 13 35 20 je 3x	Beschlag-spray 21 23 30 Montagelehre 16 35 02 Montagelehre 2 x 16 35 15 oder Universal-reiniger 21 23 20 Inbusschlüssel HEX-Plus 2,0mm 17 06 24.20	TX10 TX20 Schrauben-dreher Akku-Bohrschrauber HSS Alu-bohrer ø 2,0 mm ø 2,5 mm ø 3,5 mm Wasserwaage

Gesamtansicht

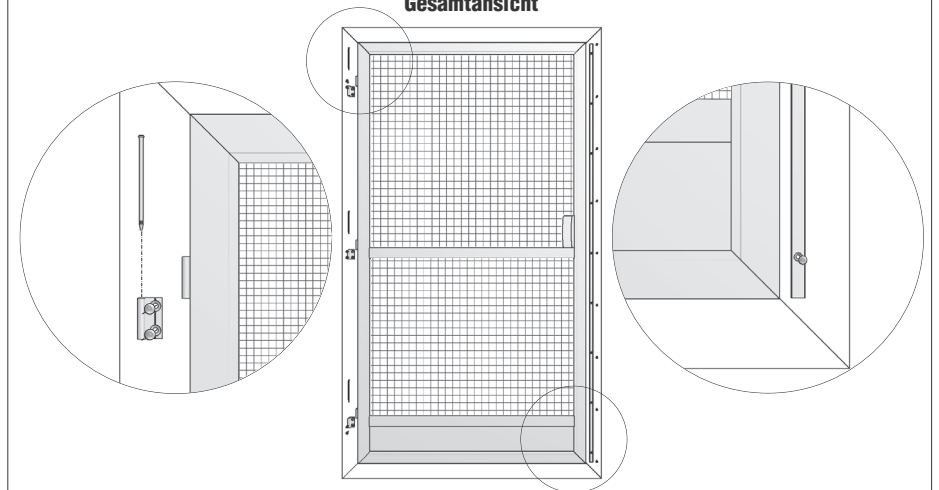

1.a Drehbänder montieren ohne Montagelehre

Bei Holz- und Kunststoffenstern mit Bohrer ø 2,0 mm, bei Alufenstern alternativ mit Bohrer ø 3,5 mm vorbohren und Senkkopfschrauben M4x8 mm verwenden.

1 Position des Drehrahmens und des oberen Drehbandes am Türeblenndrahmen ausmessen und markieren.

2 Drehbandteil an Markierung positionieren, mit Bohrer ø 2,0 mm vorbohren und mit Montageschrauben SK 3,5x16 anschrauben.

3 Drehrahmen mit Drehbandstift einhängen. Senkrechte Position prüfen und Unterkante der restlichen Drehbänder markieren. Drehbandteile montieren wie bei Punkt 2.

Drehbandstifte vor der Montage mit NEHER-Beschlag-spray einfetten um erhöhten Verschleiß und später mögliche Quietschgeräusche zu vermeiden.

1 Aussenkante Drehband **nicht** gleich Aussenkante Drehrahmen!



Drehrahmen für Türen DT 3/1

Montageanleitung



1.b Drehbänder montieren mit Montagelehre 163515 - siehe Bedienungsanleitung Montagelehre
für seitlichen Überstand 16 mm

1.c Drehbänder montieren mit Montagelehre 163502 - siehe Bedienungsanleitung Montagelehre
für seitlichen Überstand 16 mm

2 Drehbänder anpassen

- 1 Bügelgriff mit Schrauben RK 3,5x9,6 anschrauben
- 2 Bei Montagendifferenzen können die Drehbänder am Drehrahmen in der Höhe angepasst werden! Inbusschrauben mit dem 2,0mm HEX-Plus Inbusschlüssel lösen, Drehband zum Gegenband in der Höhe anpassen und wieder anziehen. Anschließend die Bürstenlängen kontrollieren und bei Bedarf entsprechend anpassen.

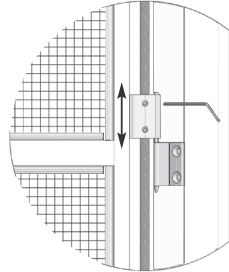

3 Drehrahmen zum Blendrahmen ausrichten

Falls der Blendrahmen verzogen ist und die Griffseite des Drehrahmens nicht gleichmäßig parallel auf der ganzen Höhe aufliegt, muss der Drehrahmen zum Blendrahmen senkrecht ausgerichtet werden.

- Drehrahmen im eingebauten Zustand abwechselnd oben und unten VORSICHTIG ziehen bzw. drücken wobei die andere Ecke immer abgestützt wird.

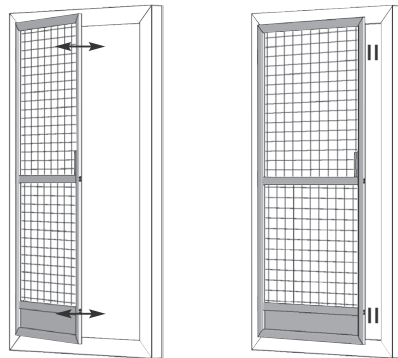

4.a Edelstahl-Stab montieren

Der mitgelieferte Edelstahl-Stab auf dem Magnetband des Drehrahmens ausrichten. Schutzfolie abziehen, Drehrahmen schließen und fest andrücken.

- Fensterblendrahmen mit NEHER-Universalreiniger reinigen.

- Klebefläche muss fettfrei, staubfrei und trocken sein. Klebestreifen nur als Montagehilfe geeignet!

- Bei Kunststofffenstern mit Bohrer \varnothing 2,0 mm vorbohren um die Schrauben sauber versenken zu können. Bei Alufenstern mit Bohrer \varnothing 2,5 mm vorbohren und alternativ die LK M3x6 Schrauben verwenden.

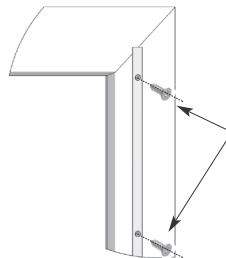

Drehrahmen öffnen und Edelstahlgegenband mit Schrauben SK 2,9x9,6 anschrauben.

4.b Selbstklebendes Magnetband montieren

bei Option selbstklebendes Magnetband

- Fensterblendrahmen mit NEHER-Universalreiniger reinigen. Magnetbänder sind 2-polig. Auf richtige Polung (Magnethaftung) achten!

Das mitgelieferte selbstklebende Magnetband auf dem Magnetband des Drehrahmens ausrichten. Schutzfolie abziehen, Drehrahmen schließen und fest andrücken. Anschließend Drehrahmen öffnen und aufgeklebtes Magnetband von unten bis oben fest andrücken.

Drehrahmen für Türen DT 3/1

Montageanleitung



1.b Drehbänder montieren mit Montagelehre 163515 - siehe Bedienungsanleitung Montagelehre
für seitlichen Überstand 16 mm

1.c Drehbänder montieren mit Montagelehre 163502 - siehe Bedienungsanleitung Montagelehre
für seitlichen Überstand 16 mm

2 Drehbänder anpassen

- 1 Bügelgriff mit Schrauben RK 3,5x9,6 anschrauben
- 2 Bei Montagendifferenzen können die Drehbänder am Drehrahmen in der Höhe angepasst werden! Inbusschrauben mit dem 2,0mm HEX-Plus Inbusschlüssel lösen, Drehband zum Gegenband in der Höhe anpassen und wieder anziehen. Anschließend die Bürstenlängen kontrollieren und bei Bedarf entsprechend anpassen.

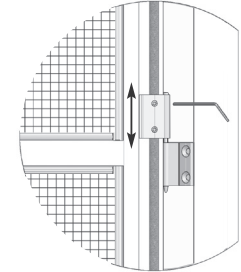

3 Drehrahmen zum Blendrahmen ausrichten

Falls der Blendrahmen verzogen ist und die Griffseite des Drehrahmens nicht gleichmäßig parallel auf der ganzen Höhe aufliegt, muss der Drehrahmen zum Blendrahmen senkrecht ausgerichtet werden.

- Drehrahmen im eingebauten Zustand abwechselnd oben und unten VORSICHTIG ziehen bzw. drücken wobei die andere Ecke immer abgestützt wird.

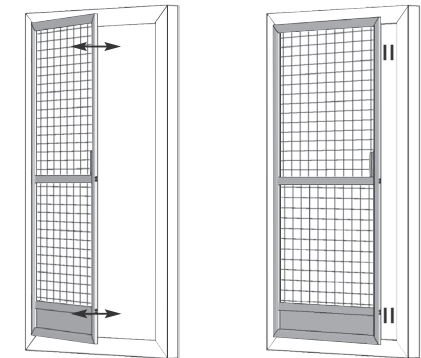

4.a Edelstahl-Stab montieren

Der mitgelieferte Edelstahl-Stab auf dem Magnetband des Drehrahmens ausrichten. Schutzfolie abziehen, Drehrahmen schließen und fest andrücken.

- Fensterblendrahmen mit NEHER-Universalreiniger reinigen.

- Klebefläche muss fettfrei, staubfrei und trocken sein. Klebestreifen nur als Montagehilfe geeignet!

- Bei Kunststofffenstern mit Bohrer \varnothing 2,0 mm vorbohren um die Schrauben sauber versenken zu können. Bei Alufenstern mit Bohrer \varnothing 2,5 mm vorbohren und alternativ die LK M3x6 Schrauben verwenden.

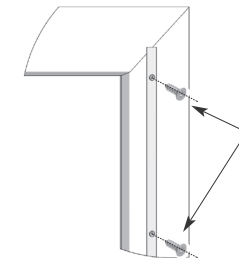

Drehrahmen öffnen und Edelstahlgegenband mit Schrauben SK 2,9x9,6 anschrauben.

4.b Selbstklebendes Magnetband montieren

bei Option selbstklebendes Magnetband

- Fensterblendrahmen mit NEHER-Universalreiniger reinigen. Magnetbänder sind 2-polig. Auf richtige Polung (Magnethaftung) achten!

Das mitgelieferte selbstklebende Magnetband auf dem Magnetband des Drehrahmens ausrichten. Schutzfolie abziehen, Drehrahmen schließen und fest andrücken. Anschließend Drehrahmen öffnen und aufgeklebtes Magnetband von unten bis oben fest andrücken.