

BEDIENUNG Kette

OPERATION chain – MANŒUVRE par chaînette

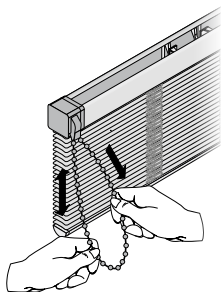

jede beliebige Position der
Lamellen einstellbar
*any position of the slats is adjustable
n'importe laquelle position des lamelles
est ajustable*

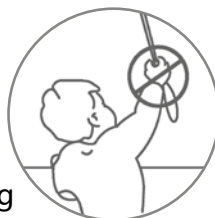

Achtung

Attention – Attention

Kinder können sich in den Schlingen von Schnüren, Ketten oder Gurten zur Bedienung von Sicht- und Sonnenschutzrichtungen verfangen oder sich Schnüre um den Hals wickeln und sich unter Umständen dadurch strangulieren. Schnüre, Ketten und Gurte sind außer Reichweite von Kindern zu halten, um Verwicklungen und Strangulierungen zu vermeiden. Betten, Kinderbetten und Möbel sind entfernt von Bedienungen für Sicht- und Sonnenschutzrichtungen aufzustellen.

Children can get caught in the loops of cords, chains or straps that operate window coverings or they can wrap cords around their necks and strangle thereby. Keep cords, chains and straps out of reach of children to avoid entanglement and strangulation. Move beds, cots and furniture away from window covering operations.

Les enfants peuvent se prendre dans cordons, chaînettes ou courroies qui actionnent les stores de protection solaire et visuelle ou ils peuvent enrouler les cordons autour leur cou et ainsi s'étangler. Maintenez les cordons, chaînettes et courroies hors de portée des enfants pour éviter de s'étangler ou de s'emmêler. Placez les lits, berceaux et meubles à l'écart des manipulations des stores de protection solaire et visuelle.

Entspricht EN 13120
according to EN 13120 – selon EN 13120

03 / 2015

Technische Änderungen bleiben
vorbehalten

*subject to technical change
sous réserve de modifications techniques*

7

Jalousie
Venetian blinds – Stores vénitiens



Basic Line Zugschnur/Wendestab & Kette

*Pull cord/Turning bar & chain
Cordon de tirage/Tige d'orientation & chaînette*

Montage- und Bedienanleitung

*Assembly and operating instructions
Notice de montage et mode d'emploi*

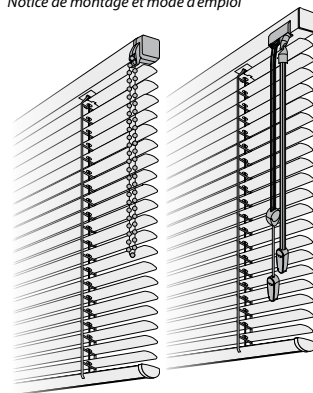

04046046223528

→ Bitte nur beiliegende Schrauben verwenden!

Please use enclosed screws only!
Se servir exclusivement des vis jointes!

Jalousieträger (Anzahl abhängig von Jalousiebreite)
brackets (number depends on the blind width)
supports (nombre dépend de la largeur du store vénitien)

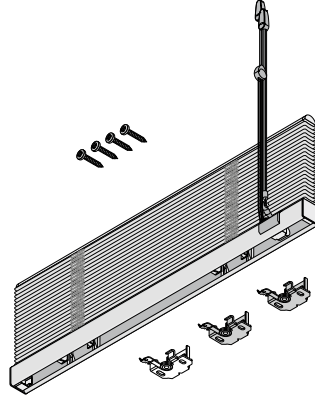

Befestigungsschrauben
fixing screws
vis de fixation

BENÖTIGTE WERKZEUGE
NECESSARY TOOLS – OUTILAGE NÉCESSAIRES



Kreuzschlitz-Schraubendreher
crosslip screwdriver
tournevis cruciforme

1

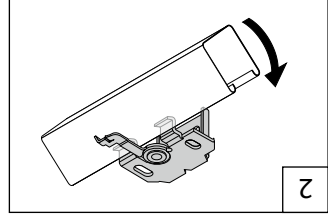

2

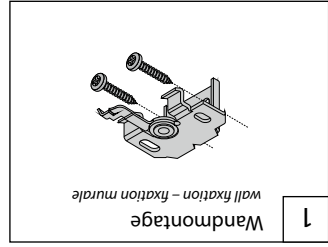

1

Wandmontage
wall fixation – fixation murale

position and screw on the brackets
positionner et visser les supports

Träger positionieren, festschrauben

Do NOT fix the supports too close to the axle bearing
and tiltor.
Ne fixer PAS les supports trop proches du coussinet
et l'orienteur.

→ Träger NICHT im Bereich der Achs-
lager und des Wendegetriebes
montieren.

WAND-/DECKENMONTAGE
WALL/CEILING FIXATION – FIXATION MURALE/PLAFOND

2

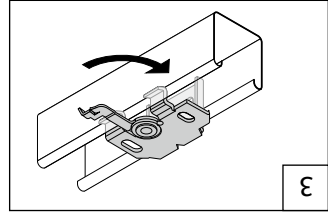

3

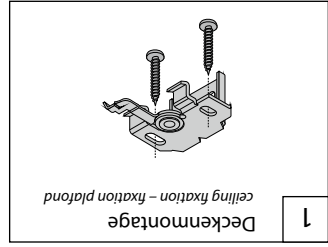

1

Deckenmontage
ceiling fixation – fixation plafond

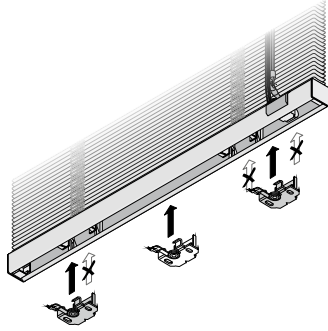

KLEMMTRÄGERMONTAGE

FIXATION WITH BLOCK HOLDERS – FIXATION AVEC SUPPORTS POUR FENÊTRES PVC

→ Träger **NICHT** im Bereich der Achslager und des Wendegetriebes montieren.

Do NOT fix the supports too close to the axle bearing and tiltor.

Ne fixer PAS les supports trop proches du coussinet et l'orienteur.

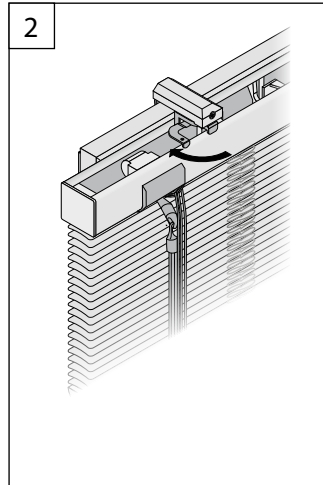
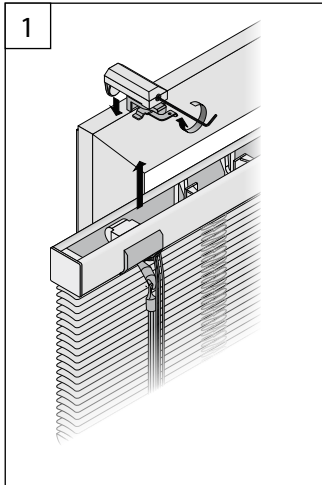

MONTAGE PENDELSICHERUNG

FIXATION OF CORD GUIDING – FIXATION DU CÂBLE DE GUIDAGE

Bitte kontrollieren: Die Feder muss zwischen zwei Achslagern liegen!

Please check: The spring has to be placed between two axle bearings.

Vérifier s.v.p.: Le ressort faut être placé entre deux coussinets.

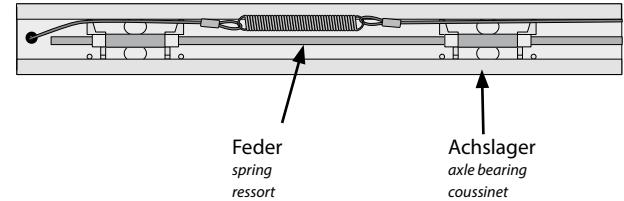

MONTAGE PENDELSICHERUNG (Klemmträger)

FIXATION OF CORD GUIDING (block holders) – FIXATION DU CÂBLE DE GUIDAGE (supports pour fenêtre PVC)

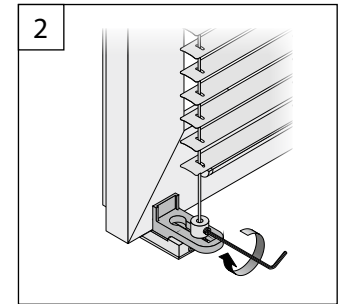
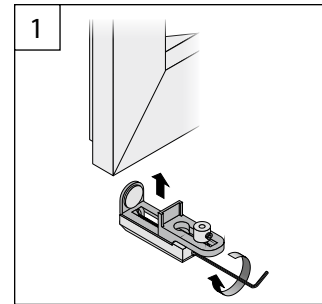

→ Klemmträger sind nicht Bestandteil des Standardlieferumfangs, können aber (auch nachträglich) im Fachhandel erworben werden.

Block holders are not included in the standard delivery, but can be obtained (also later) in the specialist trade.

Supports pour fenêtre PVC ne sont pas inclus à la livraison standard, mais peuvent être obtenus (aussi ultérieurement) au commerce spécialisé.

→ **Der nachträgliche Einbau einer Pendelsicherung in eine vorhandene Jalousie ist nicht möglich.**

*A later fitting of a cord guiding in an existing Venetian blind is not possible.
Un montage ultérieur des câbles de guidage dans un store vénitien déjà existant n'est pas possible.*

→ **Führen Sie den Spanndraht immer mittig durch die Stanzungen.**

*Lead the tension wire always centrally through the press cuts.
Introduire le câble de tension toujours au centre des poinçonnages..*

PENDELSICHERUNG MIT WINKEL

CORD GUIDING WITH ANGLE – CÂBLE DE GUIDAGE AVEC ÉQUERRE

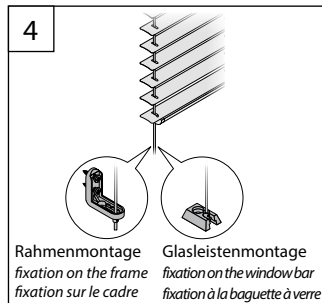
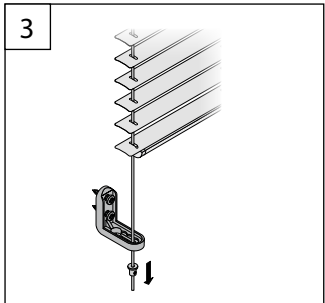
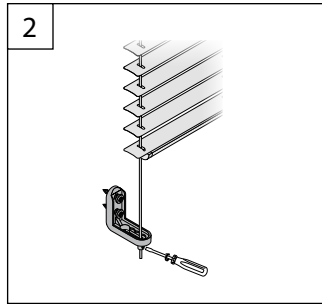
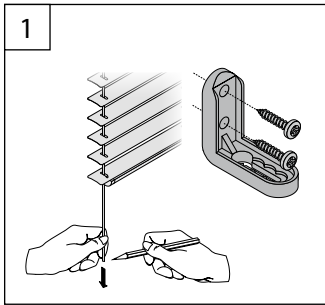

5

B Bedienungshinweise

operating instructions – conseils d'utilisation

BEDIENUNG Zugschnur/Wendestab

OPERATION pull cord/turning bar – MANŒUVRE par cordon de tirage/tige d'orientation

Bedienseite „rechts“

*operation side "right"
côté de manipulation »à droite«*

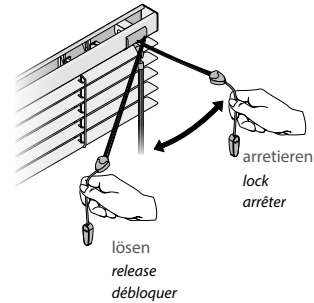

Bedienseite „links“

*operation side "left"
côté de manipulation »à gauche«*

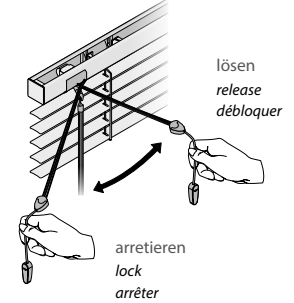

Wendestab

*turning bar
tige d'orientation*

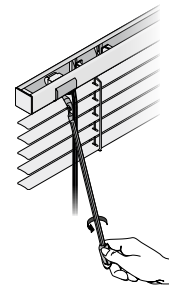

jede beliebige Position der
Lamellen einstellbar

*any position of the slats is adjustable
n'importe laquelle position des lamelles est
ajustable*

6