



## Aufmaß

**150** Balkon- bzw.  
Terrassenverglasung

**151** Senkrechtfenster  
rechteckig

**152** Senkrechtfenster  
rechteckig Klebeleiste

**153** Senkrechtfenster  
Sonderform

**157** Schräg- /  
Waagrechtfenster

**158** Dachfenster

## Aufmaß S-Plissees mit Klebprofil

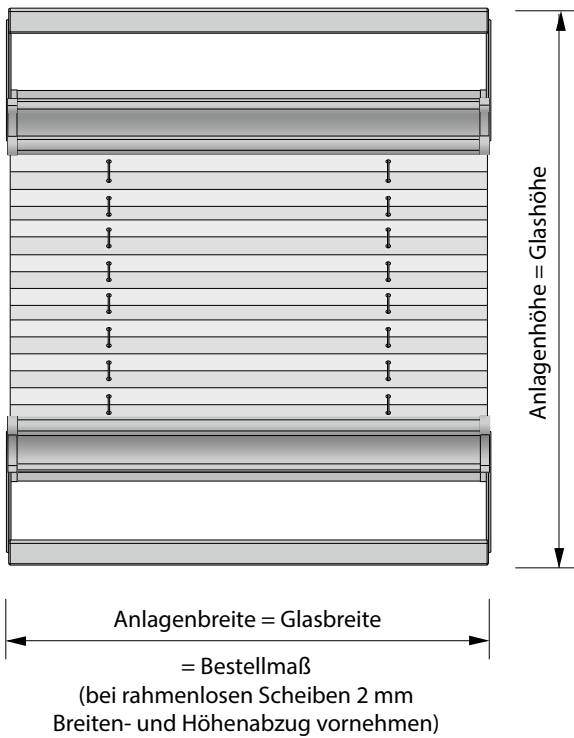

Bei Nischenmontage bitte Demontagehinweise beachten.

## Montage Befestigungsclip

Montage des S-Plissees an die Balkon- bzw. Terrassenverglasung:  
Die Spannschuhe an den Ober- und Unterprofilen werden mit Hilfe der Befestigungsclips an die Profile des Verglasungssystems von COVER eingeschoben. Die Befestigungsclips an der Scharnierseite werden unter die Scharniere montiert (siehe Bild).

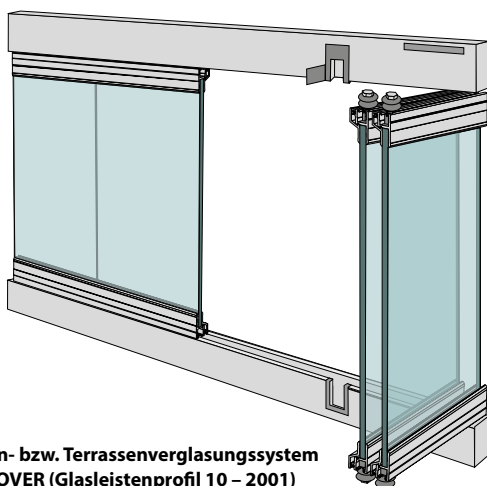

**Balkon- bzw. Terrassenverglasungssystem von COVER (Glasleistenprofil 10 – 2001)**

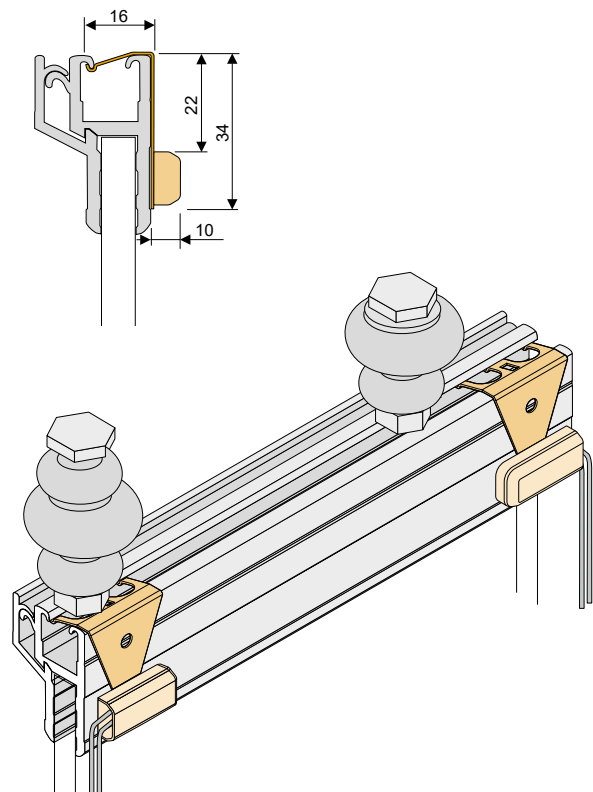

# Rechteckige Fenster

## Montage im Fensterfalz

Messen Sie an mehreren Punkten das Maß **B** (Breite) wegen evtl. Fenstermaßtoleranzen.

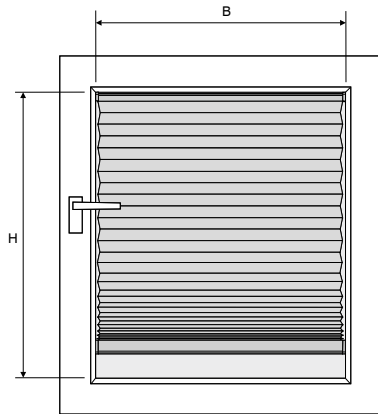

## Montage auf dem Fensterflügel

**Achten Sie bitte auf vorstehende Beschläge.**

Maß **B** (Breite)

Maß **H** (Höhe)

sind die lichten Maße des Fensters zuzüglich des gewünschten Überstandes **X** (bitte angeben).

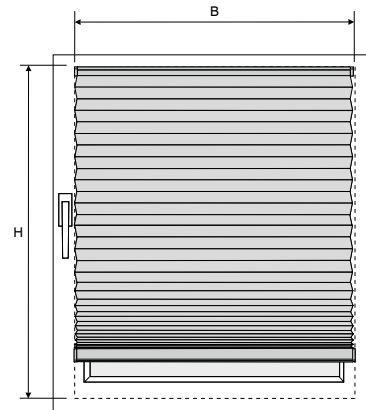

## Rahmentypen

gerader Falz

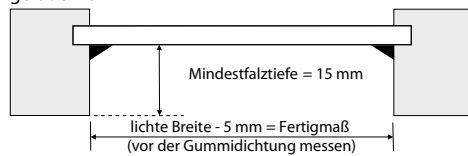

schräger Falz

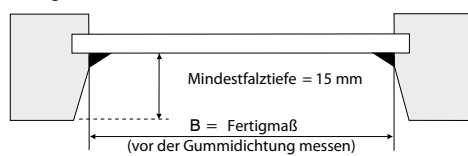

Bei der Montage mit Klemmträgern ist das Bestellmaß **H** (Höhe) die Höhe des Fensterflügels.

**Überstand X = gewünschter Überstand**

**Achten Sie bitte auf vorstehende Beschläge.**

Bei der Montage mit Winkeln muss der Überstand **X** mind. 2 cm betragen.

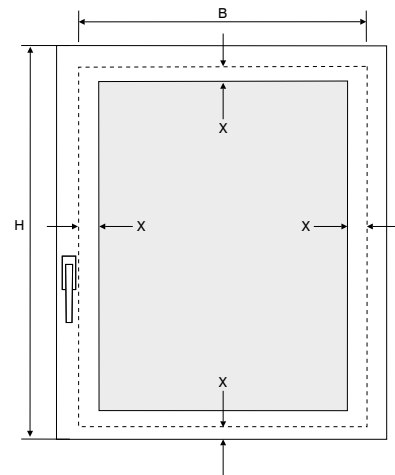

## Montage mit Klemmträger „Slim“

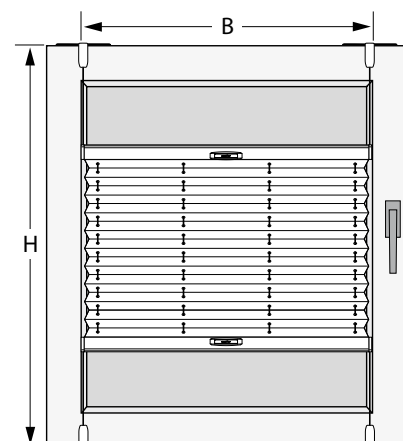

Das Bestellmaß **H** (Höhe) ist die Höhe des Fensterflügels.

# Rechteckige Fenster

## Montage mit Klebeleiste

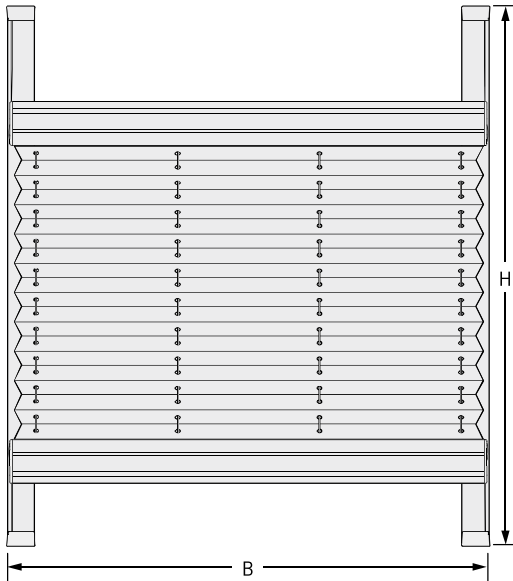

**Hinweise:**

- Die Glasscheibe muss trocken und frei von Fett, Silikon und sonstigen Verschmutzungen sein.
- Bitte beachten Sie die Gefahrenhinweise zum Reinigungstuch.
- Die optimale Verarbeitungstemperatur liegt zwischen 15- 35° C (Klebefläche und Umgebung).
- Lufteinschlüsse innerhalb der Klebefläche stellen keinen Reklamationsgrund dar, solange die Funktion des Profils nicht beeinträchtigt wird.

## Prüfen der Dichtungsbreite

Messen Sie an allen vier Seiten die Breite der Gummidichtung **G** wegen evtl. Toleranzen

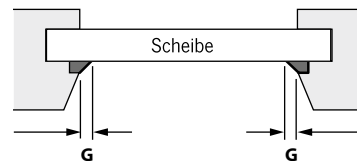
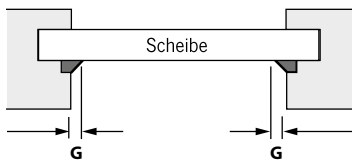

## gerader Falz

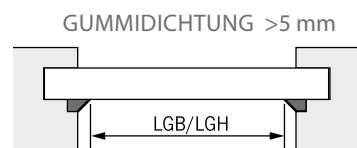
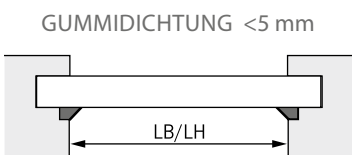

Typ	Gummidichtungsbreite (G) 0-3 mm	Gummidichtungsbreite (G) 3-5 mm
VSC 2	lichte Breite (LB) - 5 mm lichte Höhe (LH) - 2 mm	
VS 2 mit Klebeleiste	lichte Breite (LB) - 4 mm lichte Höhe (LH) - 8 mm	

Typ	Gummidichtungsbreite (G) größer 5 mm
VSC 2	lichte Glasbreite (LGB) + 6 mm lichte Glashöhe (LGH) + 14 mm
VS 2 mit Klebeleiste	lichte Glasbreite (LGB) + 7 mm lichte Glashöhe (LGH) + 3 mm

## schräger Falz

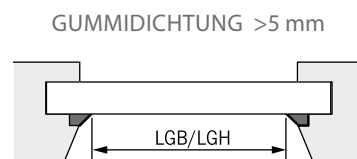
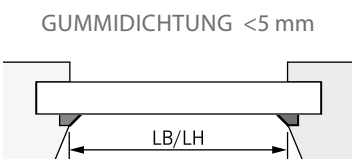

Typ	Gummidichtungsbreite (G) 0-3 mm	Gummidichtungsbreite (G) 3-5 mm
VSC 2	lichte Breite (LB) - 5 mm lichte Höhe (LH) + 8 mm	lichte Breite (LB) - 5 mm lichte Höhe (LH) + 4 mm
VS 2 mit Klebeleiste	lichte Breite (LB) - 4 mm lichte Höhe (LH) - 8 mm	lichte Breite (LB) - 4 mm lichte Höhe (LH) - 8 mm

Typ	Gummidichtungsbreite (G) größer 5 mm
VSC 2	lichte Glasbreite (LGB) + 6 mm lichte Glashöhe (LGH) + 14 mm
VS 2 mit Klebeleiste	lichte Glasbreite (LGB) + 7 mm lichte Glashöhe (LGH) + 3 mm

## Fenster mit Sonderform

### Montage im Fensterfalz

**Bitte nur lichte Maße angeben,** Abzüge werden durch das Werk ermittelt. Die lichten Maße werden durch Loten ermittelt.

Ermitteln Sie die Maße mit großer Sorgfalt, da nur so der Winkel genau berechnet werden kann.

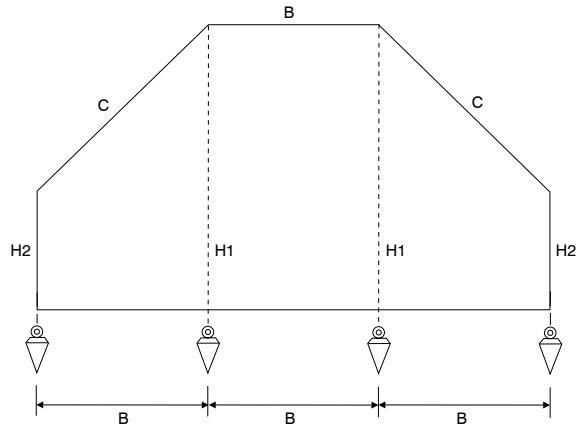

gerader Falz

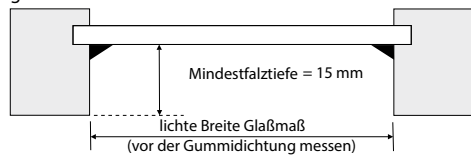

schräger Falz

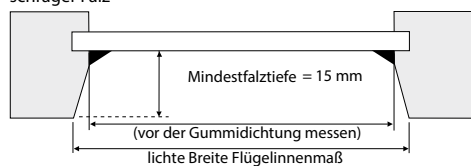

**Glasleistentiefe mit angeben.**

### Slope

Messen Sie an mehreren Punkten das Maß **B** (Breite) wegen evtl. Fenstermaßtoleranzen.

Bei der Montage mit Klemmträgern ist das Bestellmaß **H** (Höhe) die Höhe des Fensterflügels.

Bei der Montage mit Winkeln muss der Überstand **X** mind. 2 cm betragen.

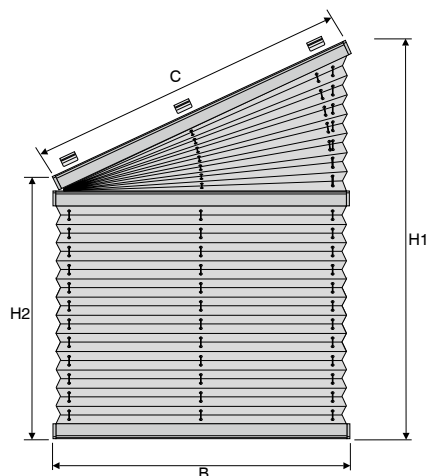

### Montage mehrere Anlagen nebeneinander

Der Lichtschlitz (Stoff-Zwischenraum) zwischen den Anlagen beträgt ca. 10 mm.

Erforderlicher Schienenabstand wird vom Werk festgelegt.

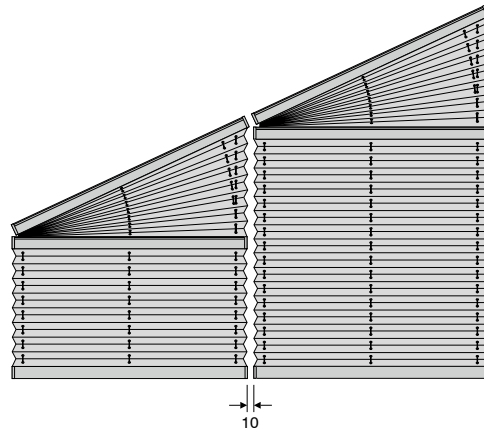

### Montage auf dem Fensterflügel

**Achten Sie bitte auf vorstehende Beschläge.**

Maß **B** (Breite)

Maß **C** (schräge Breite = Kontrollmaß)

Maß **H1** (große Höhe)

Maß **H2** (kleine Höhe)

sind die lichten Maße des Fensters zuzüglich des gewünschten Überstandes **X** (bitte angeben).

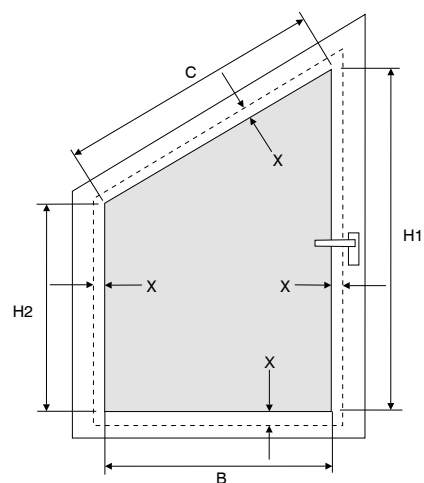

## Fenster mit Sonderform

### 5-eckige Fenster

**Bitte nur lichte Maße angeben.** Abzüge werden durch das Werk ermittelt.  
Die lichten Maße werden durch Loten ermittelt.

Ermitteln Sie die Maße mit großer Sorgfalt, da nur so der Winkel genau ermittelt werden kann.

Bei der Montage mit Klemmträgern ist das Bestellmaß **H** (Höhe) die Höhe des Fensterflügels.

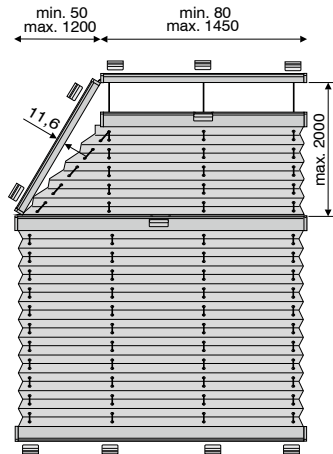

### Montage auf dem Fensterflügel

**Achten Sie bitte auf vorstehende Beschläge.**

Maß **B** (Basisbreite)  
Maß **B1** (kleine Breite)  
Maß **C** (schräge Breite = Kontrollmaß)  
Maß **H1** (große Höhe)  
Maß **H2** (kleine Höhe)  
sind die lichten Maße des Fensters zuzüglich des gewünschten Überstandes **X** (bitte angeben).

Bei der Montage mit Winkeln muss der Überstand **X** mind. 2 cm betragen.

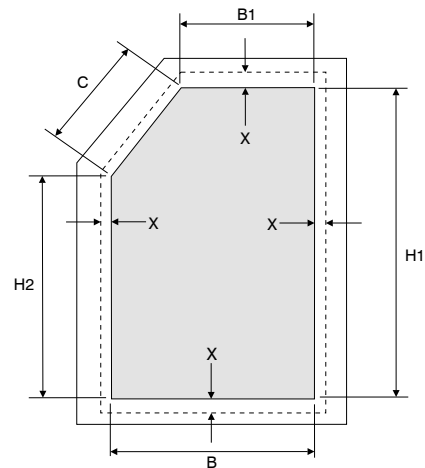

### 6-eckige Fenster

**Bitte nur lichte Maße angeben,** Abzüge werden durch das Werk ermittelt. Die lichten Maße werden durch Loten ermittelt.

Ermitteln Sie die Maße mit großer Sorgfalt, da nur so der Winkel genau ermittelt werden kann.

Bei der Montage mit Klemmträgern ist das Bestellmaß **H** (Höhe) die Höhe des Fensterflügels.

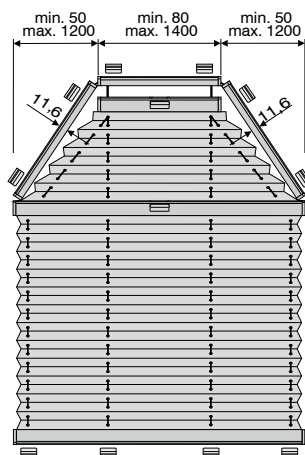

### Montage auf dem Fensterflügel

**Achten Sie bitte auf vorstehende Beschläge.**

Maß **B** (Basisbreite)  
Maß **B1** (kleine Breite)  
Maß **B1l.** (kleine Breite links)  
Maß **B1r.** (kleine Breite rechts)  
Maß **H1** (große Höhe)  
Maß **H2** (kleine Höhe)  
sind die lichten Maße des Fensters zuzüglich des gewünschten Überstandes **X** (bitte angeben).

Bei der Montage mit Winkeln muss der Überstand **X** mind. 2 cm betragen.

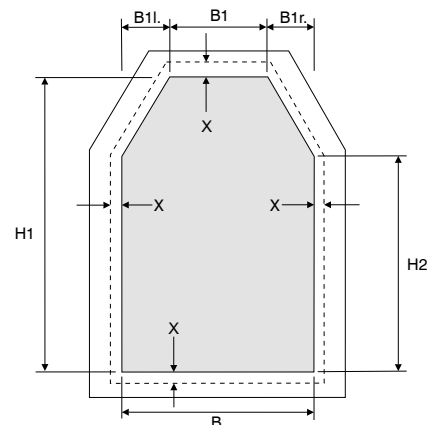

## Fenster mit Sonderform

### trapezförmige Fenster – 1 Schräge

**Bitte nur lichte Maße angeben.** Abzüge werden durch das Werk ermittelt.

Die lichten Maße werden durch Loten ermittelt.

Ermitteln Sie die Maße mit großer Sorgfalt, da nur so der Winkel genau ermittelt werden kann.

Bei der Montage mit Klemmträgern ist das Bestellmaß **H** (Höhe) die Höhe des Fensterflügels.

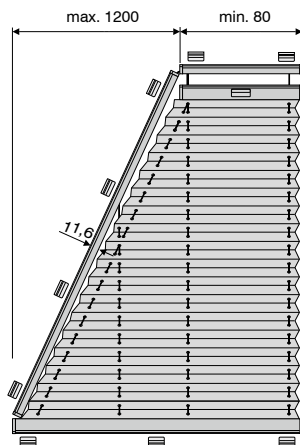

### Montage auf dem Fensterflügel

**Achten Sie bitte auf vorstehende Beschläge.**

Maß **B** (Basisbreite)

Maß **B1** (kleine Breite)

Maß **H** (große Höhe)

sind die lichten Maße des Fensters zuzüglich des gewünschten Überstandes **X** (bitte angeben).

Bei der Montage mit Winkeln muss der Überstand **X** mind. 2 cm betragen.

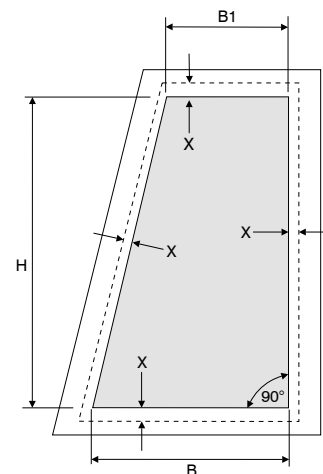

### trapezförmige Fenster – 2 Schrägen

**Bitte nur lichte Maße angeben.** Abzüge werden durch das Werk ermittelt.

Die lichten Maße werden durch Loten ermittelt.

Ermitteln Sie die Maße mit großer Sorgfalt, da nur so der Winkel genau ermittelt werden kann.

Bei der Montage mit Klemmträgern ist das Bestellmaß **H** (Höhe) die Höhe des Fensterflügels.

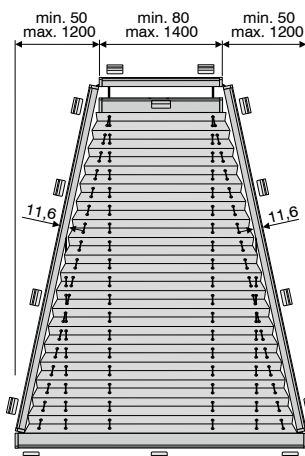

### Montage auf dem Fensterflügel

**Achten Sie bitte auf vorstehende Beschläge.**

Maß **B** (Basisbreite)

Maß **B1** (kleine Breite)

Maß **B1l.** (kleine Breite links)

Maß **B1r.** (kleine Breite rechts)

Maß **H** (Höhe)

sind die lichten Maße des Fensters zuzüglich des gewünschten Überstandes **X** (bitte angeben).

Bei der Montage mit Winkeln muss der Überstand **X** mind. 2 cm betragen.

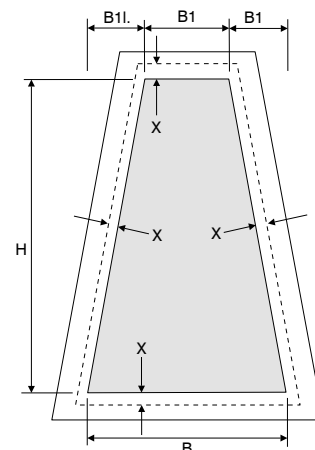

## Fenster mit Sonderform

### 3-eckige Fenster

**Bitte nur lichte Maße angeben.** Abzüge werden durch das Werk ermittelt.

Die lichten Maße werden durch Loten ermittelt.

Ermitteln Sie die Maße mit großer Sorgfalt, da nur so der Winkel genau ermittelt werden kann.

Bei der Montage mit Klemmträgern ist das Bestellmaß **H** (Höhe) die Höhe des Fensterflügels.

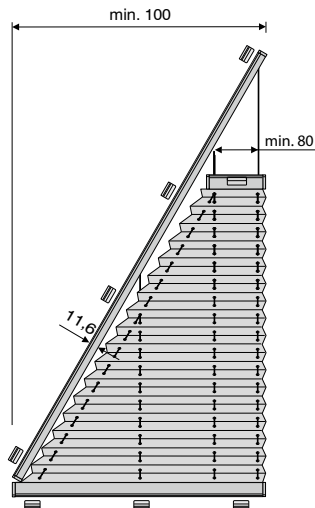

### Montage auf dem Fensterflügel

**Achten Sie bitte auf vorstehende Beschläge.**

Maß **B** (Basisbreite)

Maß **C** (schräge Breite)

Maß **H** (große Höhe)

sind die lichten Maße des Fensters zuzüglich des gewünschten Überstandes **X** (bitte angeben).

Bei der Montage mit Winkeln muss der Überstand **X** mind. 2 cm betragen.

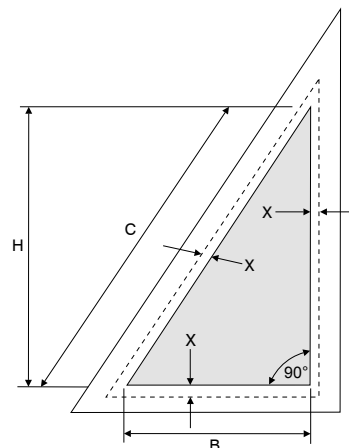

### 3-eckige Fenster

**Bitte nur lichte Maße angeben.** Abzüge werden durch das Werk ermittelt.

Die lichten Maße werden durch Loten ermittelt.

Ermitteln Sie die Maße mit großer Sorgfalt, da nur so der Winkel genau ermittelt werden kann.

Bei der Montage mit Klemmträgern ist das Bestellmaß **H** (Höhe) die Höhe des Fensterflügels.

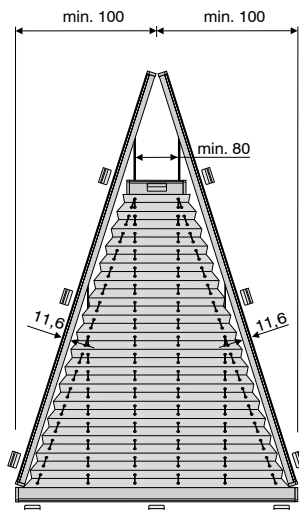

### Montage auf dem Fensterflügel

**Achten Sie bitte auf vorstehende Beschläge.**

Maß **B** (Basisbreite)

Maß **B1l.** (kleine Breite links)

Maß **B1r.** (kleine Breite rechts)

Maß **H** (Höhe)

sind die lichten Maße des Fensters zuzüglich des gewünschten Überstandes **X** (bitte angeben).

Bei der Montage mit Winkeln muss der Überstand **X** mind. 2 cm betragen.

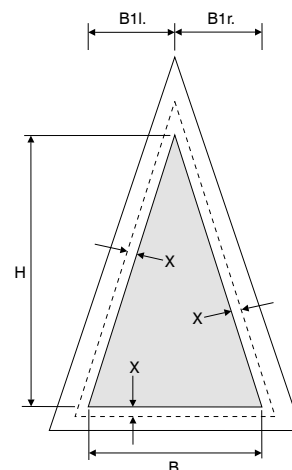



## Schräg- / Waagrechtfenster

### Plafond

Ermitteln Sie die Maße mit großer Sorgfalt und bestellen Sie Plafondanlagen immer mit der **Ansicht von unten**.

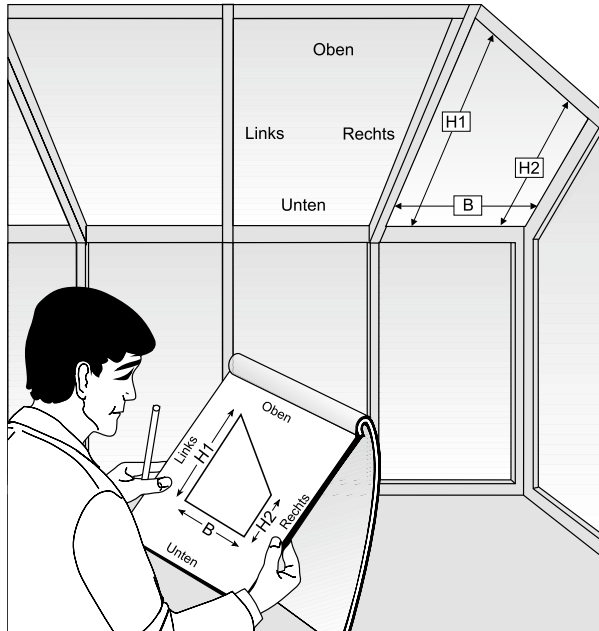

**Bitte nur lichte Maße angeben.** Abzüge werden durch das Werk ermittelt.

**Weitere typbezogene Informationen zum Aufmaß entnehmen Sie bitte den vorhergehenden Seiten.**

### Montageprofil

Zwischen Plissee und Verglasung sollte ein Abstand von mind. **100 mm** und zwischen Montageprofil (siehe Einzelteile Plafond) und Wand (oben und unten) ein Abstand von mind. **50 mm** sein, um eine ausreichende Luftzirkulation zu ermöglichen.

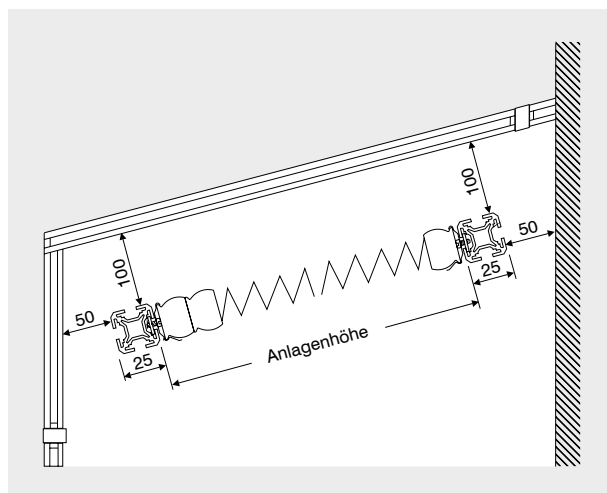

### Anzahl der Spanndrähte

Spanndrähte für Plafondanlagen sind UV-beständig und aus schwarzem, kunststoffummanteltem Stahldraht.

Anlagenbreite in cm	Anzahl der Spanndrähte
20	2
30	3
40	3
50	3
60	4
70	4
80	5
90	5
100	5
110	6
120	6
130	7
140	7
150	7

## FENSTERFLÜGELTYPEN

Wenn die Fensterbezeichnung nicht bekannt ist oder die Herstellerangaben unvollständig sind, entnehmen Sie bitte die entsprechenden Maße dem zutreffenden Fensterflügeltyp.

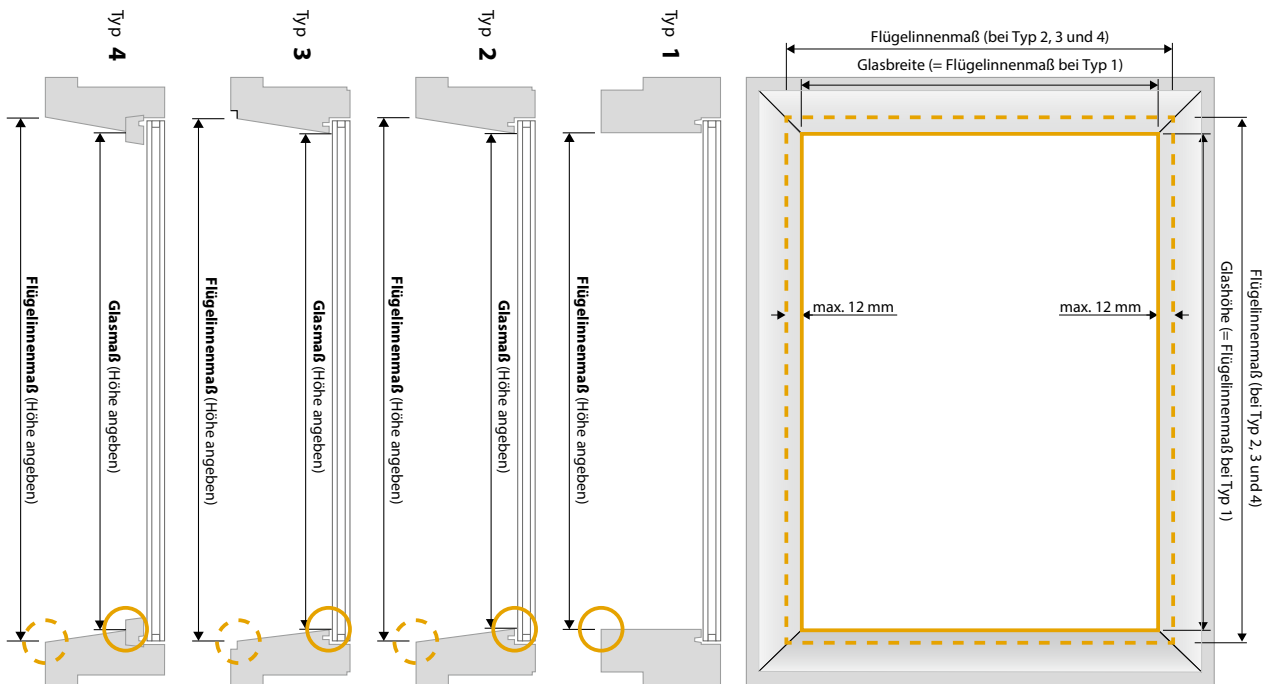

Flügelinnenmaß		Glasmaß		Glasleistentiefe in mm
Breite in mm	Höhe in mm	Breite in mm	Höhe in mm	

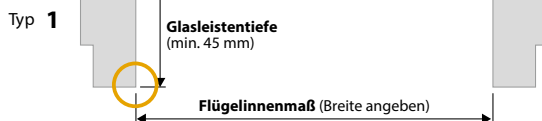

Flügelinnenmaß		Glasmaß		Glasleistentiefe in mm
Breite in mm	Höhe in mm	Breite in mm	Höhe in mm	

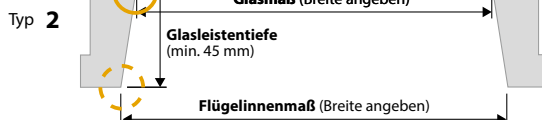

Flügelinnenmaß		Glasmaß		Glasleistentiefe in mm
Breite in mm	Höhe in mm	Breite in mm	Höhe in mm	

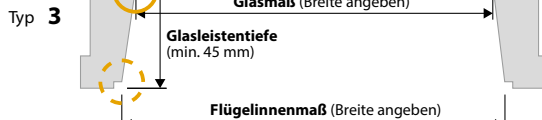

Flügelinnenmaß		Glasmaß		Glasleistentiefe in mm
Breite in mm	Höhe in mm	Breite in mm	Höhe in mm	

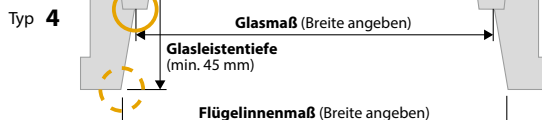

## BESTELLANGABEN

1. Fensterflügeltyp
2. Flügelinnenmaß – Breite
3. Flügelinnenmaß – Höhe
4. Glasmaß – Breite
5. Glasmaß – Höhe
6. Glasleistentiefe
7. Stoffnummer