

D Wartung und Pflege

Service and maintenance

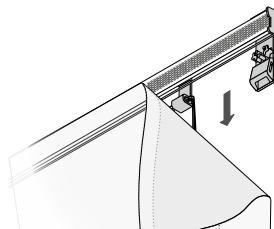

- um den Stoffbehang zu waschen, die Raffvorhangtechnik in die unterste Position fahren
- das Flauschband vom Klettstreifen entfernen
- Schnurbremse öffnen
- Schnur nach hinten aus der Schnurumlenkung ausfädeln
- Beschwerungsstab herausnehmen
- Behang nach Herstellerangaben waschen (verwenden Sie dabei immer ein Wäschenetz)

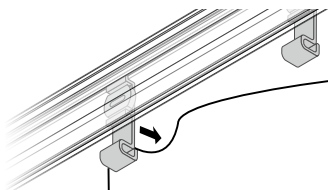
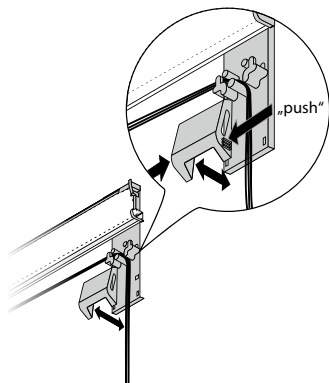

- for washing the fabric, please move the roman blind technique to the lowermost position
- open the cord lock
- move the frieze band from the velcro stripe
- take out the weighted rod
- wash the fabric according to manufacturers' instructions (always use a laundry net)
- pour laver le tissu, veuillez mettre la technique de store bateau à la position le plus bas
- ouvrir le frein de cordon
- enlever le ruban-velours de la bande velcro
- retirer le profilé de lestage
- laver le tissu selon les instructions du fabricant

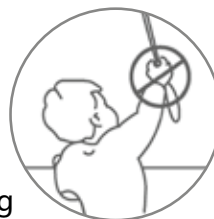

Achtung

Attention – Attention

Kinder können sich in den Schlingen von Schnüren, Ketten oder Gurten zur Bedienung von Sicht- und Sonnenschutzeinrichtungen verfangen oder sich Schnüre um den Hals wickeln und sich unter Umständen dadurch strangulieren. Schnüre, Ketten und Gurte sind außer Reichweite von Kindern zu halten, um Verwicklungen und Strangulierungen zu vermeiden. Betten, Kinderbetten und Möbel sind entfernt von Bedienungen für Sicht- und Sonnenschutzeinrichtungen aufzustellen.

Children can get caught in the loops of cords, chains or straps that operate window coverings or they can wrap cords around their necks and strangle thereby. Keep cords, chains and straps out of reach of children to avoid entanglement and strangulation. Move beds, cots and furniture away from window covering operations.

Les enfants peuvent se prendre dans cordons, chaînes ou courroies qui actionnent les stores de protection solaire et visuelle ou ils peuvent enrouler les cordons autour leur cou et ainsi s'étouffer. Maintenez les cordons, chaînes et courroies hors de portée des enfants pour éviter de s'étouffer ou de s'emmêler. Placez les lits, berceaux et meubles à l'écart des manipulations des stores de protection solaire et visuelle.

Entspricht EN 13120

according to EN 13120 – selon EN 13120

technische Änderungen vorbehalten

04 / 2015

subject to technical change
sous réserve de modifications techniques

Raffvorhangstechniken

Roman blind techniques - Techniques de stores bateaux



Easy Clean compact

Montage- und Bedienungsanleitung

Assembly and operating instructions
Notice de montage et mode d'emploi

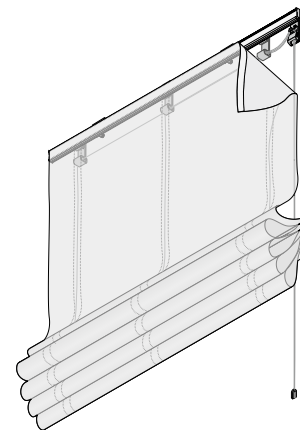

799028149

A Trägermontage

Fixation of brackets - Fixation des supports

→ Raffvorhangtechnik waagrecht montieren!

Fix the Roman blind technique horizontally!
Fixer la technique de store bateau horizontalement!

DECKENMONTAGE

CEILING FIXATION - FIXATION PLAFOND

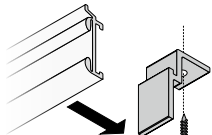

Deckenclip

ceiling clip
clip plafond

- Träger an Decke montieren
- Raffvorhangtechnik in Deckenträger einclippen
- fix the brackets on the ceiling
- click the Roman blind technique into the ceiling clip
- fixer le support au plafond
- encliqueter la technique de store bateau au clip plafond

WANDMONTAGE

WALL FIXATION - FIXATION MURALE

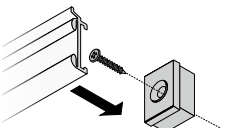

Wandclip

wall clip
clip mural

- Träger an Wand montieren
- Raffvorhangtechnik in Wandträger einclippen
- fix the brackets on the wall
- click the Roman blind technique into the wall clip
- fixer le support au mur
- encliqueter la technique de store bateau au clip mural

Deckenträger mit Schnellspanner

ceiling clip with quick release
clip plafond avec serrage rapide

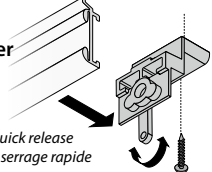

- Träger an Decke montieren
- Raffvorhangtechnik von vorn auf den Deckenträger legen
- Lasche zum Verriegeln nach links oder rechts drehen um den Träger im Profil zu verankern
- fix the bracket on the ceiling
- put the Roman blind technique from the front on the ceiling clip
- turn the lug for bolting to the left or right to anchor the bracket in the profile
- fixer le support au plafond
- mettre la technique de store bateau de devant sur le clip plafond
- tourner la patte de verrouillage à droite ou gauche afin d'ancrer le support au profilé

Wand- und Fensterträger mit Schnellspanner

(Schraub- oder Klebemontage möglich)

wall or window clip with quick release (screw-mounting or paste-up possible)
clip mural ou fenêtre avec serrage rapide (montage à visser ou à coller possible)

- Träger an Wand montieren
- Raffvorhangtechnik von vorn auf den Wandträger legen
- Lasche zum Verriegeln nach links oder rechts drehen um de
- Träger im Profil zu verankern
- fix the bracket on the wall
- put the Roman blind technique from the front on the wall clip
- turn the lug for bolting to the left or right to anchor the bracket in the profile
- fixer le support au mur
- mettre la technique de store bateau de devant sur le clip mural
- tourner la patte de verrouillage à droite ou gauche afin d'ancrer le support au profilé

1

KLEMMMONTAGE

FIXATION WITH BLOCK HOLDERS - FIXATION AVEC SUPPORTS POUR FENÊTRE PVC

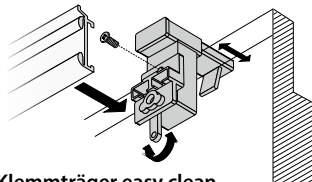

Klemmträger easy clean

block holder easy clean - support pour fenêtre PVC easy clean

MAGNETMONTAGE

MAGNETIC FIXATION - FIXATION AVEC AIMANTS

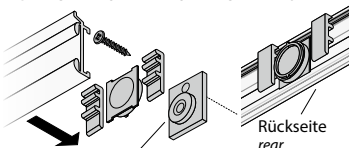

Magnet-Gleitschuh mit Klemmen
magnetic sliding block with clips - pièce coulissante avec clips

Wand- und Fensterträger mit Magnet

(Schraub- oder Klebemontage möglich)
wall or window clip with quick release (screw-mounting or paste-up possible) - clip mural ou fenêtre avec aimant (montage à visser ou à coller possible)

- Träger an Wand montieren
- Magnet-Gleitschuh seitlich ins Profil schieben und mit Klemmen fixieren
- Träger und Klemmträger mit Gleitschuh zusammen stecken
- fix the bracket on the wall
- put the magnetic sliding block laterally into the profile and fix it with the clips
- stick the bracket and block holder with sliding block together
- fixer le support au mur
- mettre la pièce coulissante latéralement au profilé et fixer-la avec les clips
- épinglez le support et le support pour fenêtre PVC avec pièce coulissante

- Wandträger auf Klemmträger schrauben
- Klemmträger am Fensterflügel befestigen
- Raffvorhangtechnik von vorn auf den Wandträger legen
- Lasche zum Verriegeln nach links oder rechts drehen um den Träger im Profil zu verankern
- scwew the wall bracket on the block holder and fix the block holder on the window sash
- put the Roman blind technique from the front on the ceiling clip
- turn the lug for bolting to the left or right to anchor the bracket in the profile
- fixer le support mural au support pour fenêtre PVC, fixer ce dernier au battant de fenêtre
- mettre la technique de store bateau de devant sur le clip mural
- tourner la patte de verrouillage à droite ou gauche afin d'ancrer le support au profilé

Universalträger mit Magnet

universal bracket with magnet support universal avec aimant

- Träger an Decke montieren
- Magnet-Gleitschuh seitlich ins Profil schieben und mit Klemmen fixieren
- Träger und Klemmträger mit Gleitschuh zusammen stecken
- fix the bracket on the ceiling
- put the magnetic sliding block laterally into the profile and fix it with the clips
- stick the bracket and block holder with sliding block together
- fixer le support au plafond
- mettre la pièce coulissante latéralement au profilé et fixer-la avec les clips
- épinglez le support et le support pour fenêtre PVC avec pièce coulissante

2

A Trägermontage (Fortsetzung)

Fixation of brackets (continuation) - Fixation des supports (suite)

GLEITERMONTAGE

FIXATION OF CONDUCTORS - FIXATION DES GLISSEURS

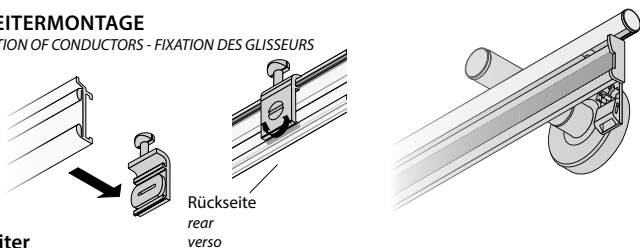

Gleiter
conductor
glisseur

- Gleiter ins Raffrolloprofil einklicken und mittels Befestigungsknebel fixieren
click in the conductor into the Roman blind profile and fix it with the help of a toggle
encliqueter le glisseur au profilé de store bateau et fixer-le à l'aide d'une manette

RINGMONTAGE

RING FIXATION - FIXATION AVEC ANNEAUX

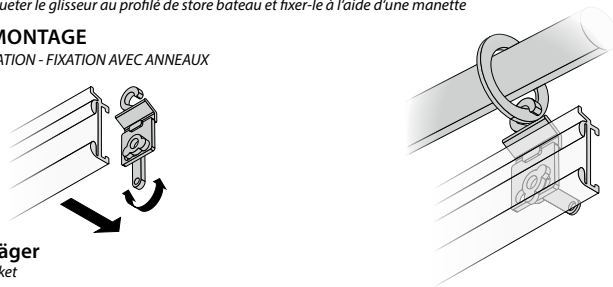

Ringträger
ring bracket
support à anneau

- Raffvorhangtechnik von vorn auf den Ringträger legen
- Lasche zum Verriegeln nach links oder rechts drehen um den Träger im Profil zu verankern
- nur zur Befestigung an Kunststoffringen Ø 20 mm
- *put the Roman blind technique from the front on the ring bracket*
- *turn the lug for bolting to the left or right to anchor the bracket in the profile*
- *do only use for fixation on plastic rings Ø 20 mm*
- *mettre la technique de store bateau de devant sur le support à anneau*
- *tourner la patte de verrouillage à droite ou gauche afin d'ancrer le support au profilé*
- *seulement utiliser pour la fixation des anneaux en PVC Ø 20 mm*

B Behang vorbereiten

Prepare the hanging - Préparer le tissu

- Stoffbehang gemäß Nähanleitung vorfertigen
prefabricate the hanging according to the sewing instructions
préfabriquer le tissu selon les instructions de coudre

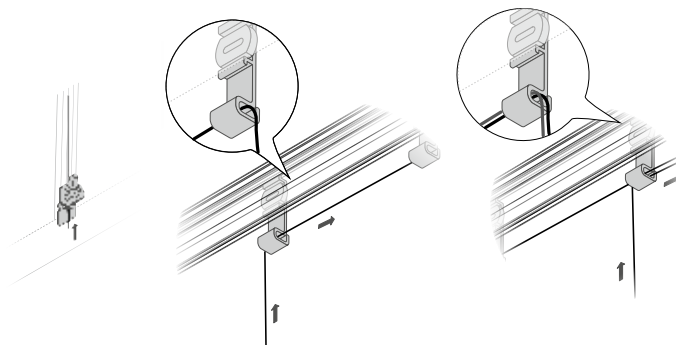
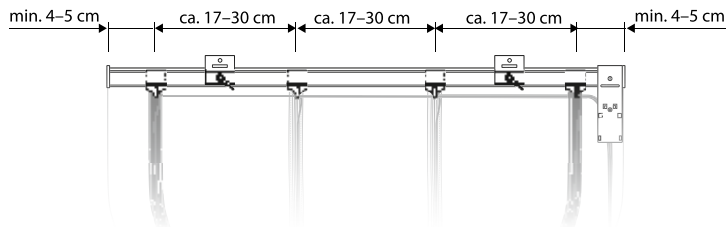

- Schnur von unten durch den Schnurfeststeller und das jeweilige Raffband fädeln, über die Schnurumlenkung Richtung Schnurbremse führen (dies für alle Aufzüge wiederholen)
thread the cord from down below through the cord stopper and the prevailing gathering tape, lead it via the eyelet to the direction of the cord lock (repeat it for every gathering)
enfiler le cordon par le frein de cordon et la bande à froncer correspondante, guider-le par les œillets cordon à coudre en direction du frein de cordon (répéter pour chaque froncement)

C Behang anbringen

Fixation of hanging - Fixation du tissu

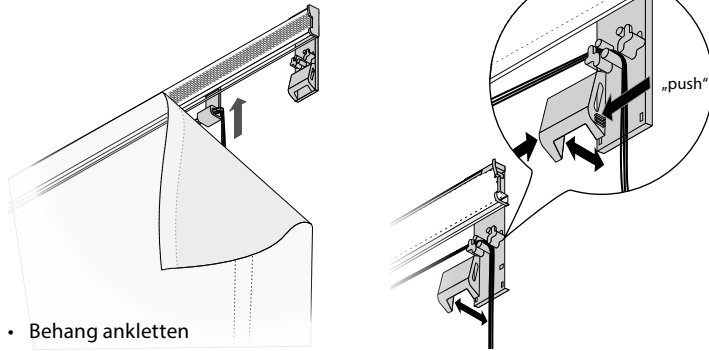

- Behang ankletten
- Schnurbremse durch Drücken öffnen und Schnur einlegen, Schnurbremse wieder schließen
- put on the hanging
- open the cord lock by pushing and put the cord in, afterwards close the cord lock again
- attacher le tissu
- ouvrir le frein de cordon par pression et mettre le cordon dedans, enfin fermer le frein de cordon

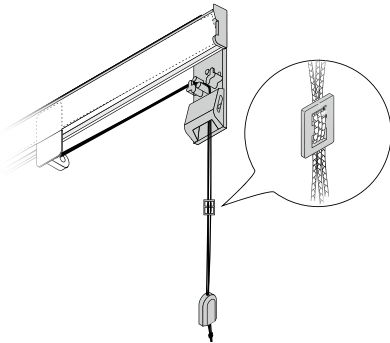

- Schnüre mit Schnursammler versehen. Schnurquaste anbringen und Zug-schnüre in der gewünschten Bedienhöhe verknoten und Überreste abschneiden

Put on a cord equalizer. Fix the tassel and knot the pull cords in the desired operation height, cut off remains.

Mettre un fixe pour cordon. Fixer un gland et nouer les cordons à la hauteur de manipulation désirée, couper les cordons dépassés.

5

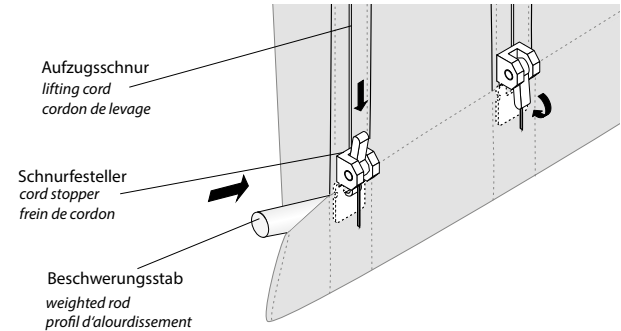

- Beschwerungsstab in den Saum schieben
- Raffrollo mit Stoff aufhängen und mittels Schnurfeststeller einstellen und arretieren
- push the weighted rod into the hem
- hang up the Roman blind with the fabric, adjust it with the help of a cord stopper and lock it
- pousser le profil d'alourdissement à l'ourlet
- suspendre le store bateau avec le tissu, ajuster-le à l'aide d'un arrêt de cordon et bloquer-le

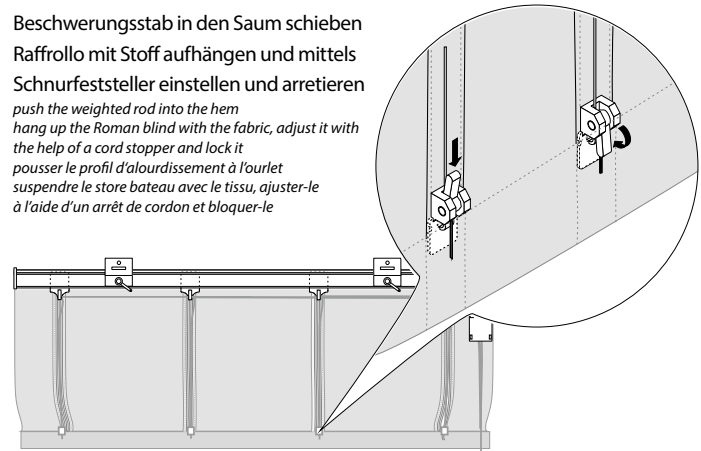

- nach dem Ankletten des Behanges ist eine Feinjustierung der Schnur mittels variablen Schnurfeststeller möglich, um ein einwandfreies Hängeverhalten des Behanges zu ermöglichen

after the fixation of the hanging it is possible to adjust the cord finely with the help of a variable cord stopper, to enable a perfect hanging of the fabric

après la fixation du tissu il est possible d'ajuster le cordon finement à l'aide d'un arrêt de cordon, afin de garantir un comportement parfait du tissu

6