

## E **Wartung und Pflege** (Fortsetzung)

*Service and maintenance (continuation) - Maintenance et entretien (suite)*

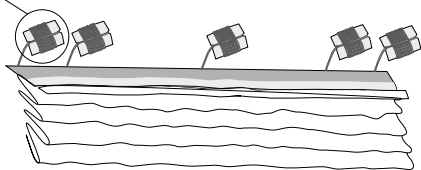

- Ruffschnur bis zum Behang auf den Schnurclip wickeln und auf beiden Seiten in die Arretierung ziehen. Dadurch ist die Ruffschnur beim Waschen gegen verknoten gesichert.
- Behang nach Herstellerangaben waschen (verwenden Sie dabei immer ein Wäschenetz)
- *Wrap the cord on the cord clip until the hanging is reached and lock it on both sides. In that way the cord is protected against knotting during the washing process.*
- *wash the fabric according to manufacturers' instructions (always use a laundry net)*
- *Enrouler le cordon sur le clip de cordon jusqu'à le tissu est atteint et bloquer-le sur les deux côtés. Ainsi, le cordon est protégé contre nouement pendant le procès de lavage.*
- *laver le tissu selon les instructions du fabricant (utiliser toujours un filet à linge sale)*

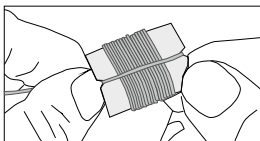

## Achtung

*Attention – Attention*

**Kinder können sich in den Schlingen von Schnüren, Ketten oder Gurten zur Bedienung von Sicht- und Sonnenschutzeinrichtungen verfangen oder sich Schnüre um den Hals wickeln und sich unter Umständen dadurch strangulieren. Schnüre, Ketten und Gurte sind außer Reichweite von Kindern zu halten, um Verwicklungen und Strangulierungen zu vermeiden. Betten, Kinderbetten und Möbel sind entfernt von Bedienungen für Sicht- und Sonnenschutzeinrichtungen aufzustellen.**

*Children can get caught in the loops of cords, chains or straps that operate window coverings or they can wrap cords around their necks and strangle thereby. Keep cords, chains and straps out of reach of children to avoid entanglement and strangulation. Move beds, cots and furniture away from window covering operations.*

*Les enfants peuvent se prendre dans cordons, chaînettes ou courroies qui actionnent les stores de protection solaire et visuelle ou ils peuvent enrouler les cordons autour leur cou et ainsi s'étouffer. Maintenez les cordons, chaînettes et courroies hors de portée des enfants pour éviter de s'étouffer ou de s'emmêler. Placez les lits, berceaux et meubles à l'écart des manipulations des stores de protection solaire et visuelle.*

Entspricht EN 13120

*according to EN 13120 – selon EN 13120*

technische Änderungen vorbehalten

04 / 2015

*subject to technical change  
sous réserve de modifications techniques*

## ■ **Raffvorhangtechniken**

*Roman blind techniques - Techniques de stores bateaux*



## Makom Plus

### Montage- und Bedienungsanleitung

*Assembly and operating instructions  
Notice de montage et mode d'emploi*

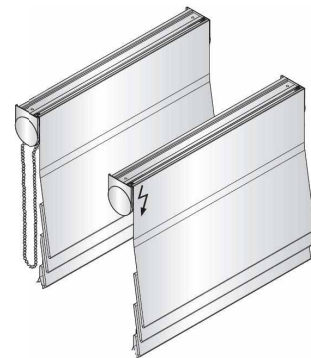

04046046576402

# A Trägermontage

Fixation of brackets - Fixation des supports

→ Bei der Montage der Clips bzw. Wandhalter bitte beachten, dass der Abstand zwischen Halter und Raffrolloende max. 50–100 mm beträgt. Raffrollo waagrecht montieren.

Please respect a distance of max. 50-100 mm between the bracket and the end of the Roman blind when fixing the clips or rather wall brackets. Fix the Roman blind technique horizontally!

En fixant les clips ou bien les équerres, veuillez respecter une distance de 50-100 mm au maximum entre l'équerre et le fin du store bateau. Fixer la technique de store bateau horizontalement!

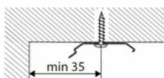
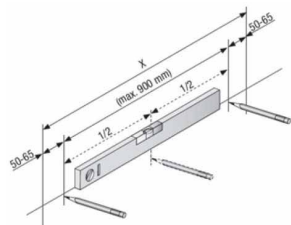

	300 - 1000 mm	1001 - 1800 mm	1801 - 2800 mm	2801 - 3000 mm
	2	3	4	5
	2	3	4	5

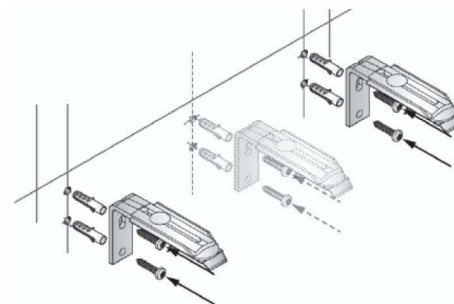
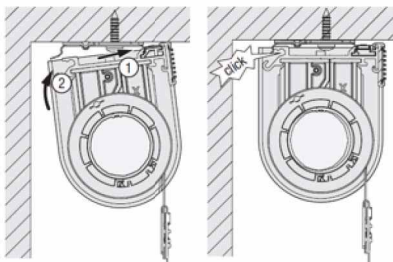
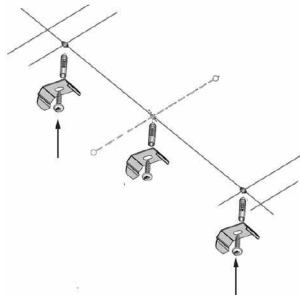

Wandmontage  
Wall fixation  
Fixation murale

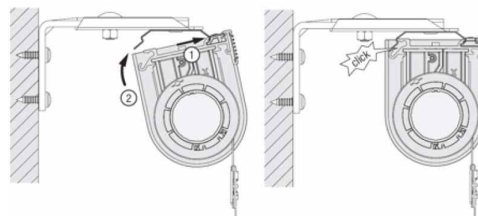

Trägerprofil einsetzen...  
Put the bracket profile in...  
Mettre le profil de montage en place...

## VARIABLER WANDABSTAND

variable wall distance - distance variable au mur

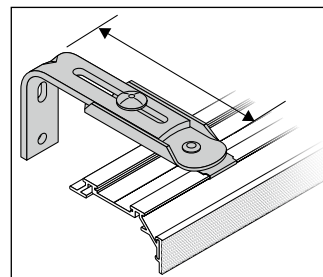

## verstellbarer Wandwinkel

Variante 1 60–108 mm

Variante 2 108–156 mm

Variante 3 156–204 mm

adjustable wall fixing bracket

version 1 60–108 mm

version 2 108–156 mm

version 3 156–204 mm

support mural ajustable

variante 1 60–108 mm

variante 2 108–156 mm

variante 3 156–204 mm

## C Behang vorbereiten

Prepare the hanging - Préparer le tissu

- Stoffbehang gemäß Nähanleitung vorfertigen

*prefabricate the hanging according to the sewing instructions  
préfabriquer le tissu selon les instructions de coudre*

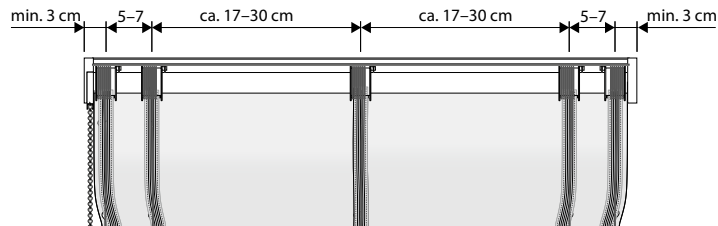

- Schnur von den Schnurspulen abwickeln
- **Wichtig! Auf den Spulen darf keine Schnurumwicklung mehr verbleiben.**
- Schnurspulenclips durch ruckartiges Ziehen an der Raffschnur von der Wickelspule lösen

- *unwind the cord from the bobbins*  
**Important! There has to be no cord wrapping on the bobbins anymore.**
- *release the cord clips from the winding bobbins by a jerky pull*
- *dérouler le cordon des bobines*  
**Important! Il n'y a plus de cordon sur les bobines.**
- *débloquer les clips de cordon des bobines par un tirage brusque*

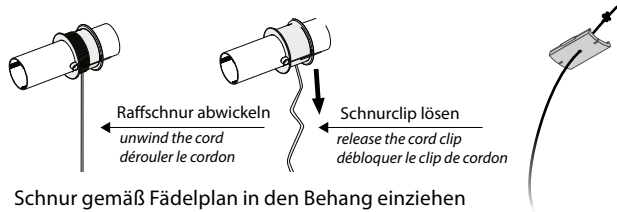

- Schnur gemäß Fädelplan in den Behang einziehen
- auf gleiche Schnurlängen achten
- Beschwerungsstab in den Saum schieben
- *draw the cord into the hanging according to the threading scheme*
- *pay attention on the same cord lengths*
- *push the weighted rod into the seam*
- *enfiler le cordon au tissu selon le schéma d'enfilage*
- *faire attention aux mêmes longueurs des cordons*
- *pousser le profilé de lestage à l'ourlet*

3

## D Behang anbringen

Fix the hanging - Fixer le tissu

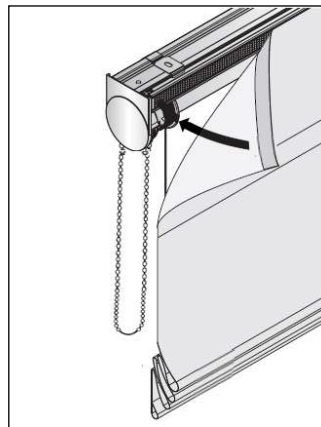

Schnurclip in Wickelspule eincliken und Behang mittels Flauschband am Klettprofil ankletten.

*Click the cord clip into the winding bobbin and fix the hanging on the velcro profile with the frieze band.*

*Encliqueter le clip de cordon à la bobine et fixer le tissu à la bande velcro avec le ruban-velours.*

### ABWICKELRICHTUNG

UNWINDING DIRECTION  
DIRECTION DE DÉROULEMENT

falsch  
wrong  
faux

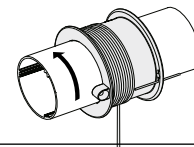

richtig  
right  
correct

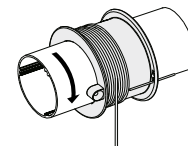

Bei Bedienung der Kette darauf achten, dass sich die Raffschnur wie abgebildet vor der Wickelspule abwickelt.

*When operating the chain, please note that the cord is unwinding in front of the bobbin, as shown above*

*En manipulant la chaînette, veuillez respecter que le cordon se déroule devant la bobine, comme représenté en haut.*

4

## D Behang anbringen (Fortsetzung) *Fix the hanging (continuation) - Fixer le tissu (suite)*

### KETTENSTOPPER SETZEN

SET THE CHAIN STOPPER - METTRE LES ARRÊTS DE CHAÎNETTE

1. Raffrollo herunterlassen
2. drücken Sie den Kettenstopper nach Erreichen der unteren Endlage unterhalb der Endkappe in die Kette

*1. close the Roman blind*

*2. after the upper end position is reached, push the chain stopper below the end cap into the chain*

*1. fermer le store bateau*

*2. après avoir atteint la position inférieure, pousser les arrêts de chaînette au-dessous du cache à la chaînette*

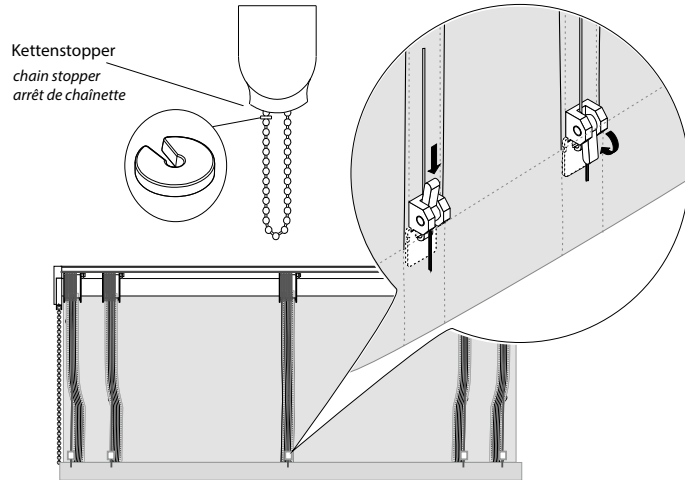

- nach dem Ankleten des Behanges ist eine Feinjustierung der Schnur mittels variablen Schnurfeststeller möglich, um ein einwandfreies Hängeverhalten des Behanges zu ermöglichen

*after the fixation of the hanging it is possible to adjust the cord finely with the help of a variable cord stopper, to enable a perfect hanging of the fabric*

*après la fixation du tissu il est possible d'ajuster le cordon finement à l'aide d'un arrêt de cordon, afin de garantir un comportement parfait du tissu*

5

## E Wartung und Pflege

*Service and maintenance - Maintenance et entretien*

- **Das Kettengetriebe ist wartungsfrei und darf nicht geölt werden.**

*The chain gear is maintenance-free and shall not be oiled.*

*Le treuil de chaînes est sans entretien et ne doit pas être huilé.*

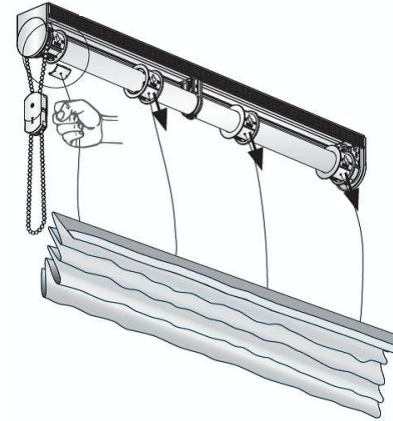

- um den Stoffbehang zu waschen, die Raffvorhangtechnik in die unterste Position fahren
- das Flauschband vom Klettstreifen entfernen
- Schnurclips durch ruckartiges Ziehen an der Raffschnur nacheinander von den Wickelspulen lösen
- Aufzugsschnüre bleiben im Aufzugsband
- Beschwerungsstab herausnehmen

*• for washing the fabric, please move the roman blind technique to the lowermost position*

*• remove the frieze band from the velcro stripe*

*• release the cord clips from the winding bobbins by a jerky pull on the cord*

*• lifting cords remain in the lifting tape*

*• take out the weighted rod*

*• pour laver le tissu, veuillez mettre la technique de store bateau à la position la plus basse*

*• enlever le ruban-velours de la bande velcro*

*• débloquer les clips de cordon des bobines par un tirage brusque au cordon*

*• les cordons de levage restent au ruban de levage*

*• retirer le profilé de lestage*

6