

## DWartung und Pflege

Service and maintenance - Maintenance et entretien

### → Das Kettenzuggetriebe ist wartungsfrei und darf nicht geölt werden.

The chain gear is maintenance-free and shall not be oiled.  
Le treuil de chaînes est sans entretien et ne doit pas être huilé.

- um den Stoffbehang zu waschen, die Raffvorhangtechnik in die unterste Position fahren
- das Flauschband vom Klettstreifen entfernen
- die Schnurclips durch ruckartiges Ziehen aus der Nut der Aufzugswelle lösen
- Aufzugsschnur bis zum Behang auf Schnurclips wickeln um sie gegen Verknoten beim Waschen zu sichern

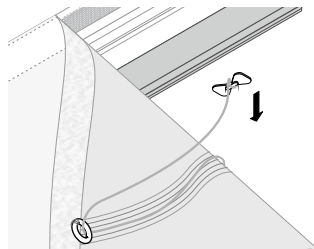

- Beschwerungsstab herausnehmen
- Behang nach Herstellerangaben waschen (verwenden Sie dabei

#### immer ein Wäschenetz)

- for washing the fabric, please move the roman blind technique to the lowermost position
- remove the frieze band from the velcro stripe
- release the cord clips from the groove and lifting tube by a jerky pull
- Wrap the cord on the cord clip until the hanging is reached and lock it. In that way the cord is protected against knotting during the washing process.
- wash the fabric according to manufacturers' instructions (always use a laundry net)
- pour laver le tissu, veuillez mettre la technique de store bateau à la position la plus basse
- enlever le ruban-velours de la bande velcro
- débloquer les clips de cordon de la rainure et l'axe de levage par un tirage brusque
- Enrouler le cordon sur le clip de cordon jusqu'à le tissu est atteint et bloquer-le. Ainsi, le cordon est protégé contre nouement pendant le procès de lavage.
- laver le tissu selon les instructions du fabricant (utiliser toujours un filet à linge sale)

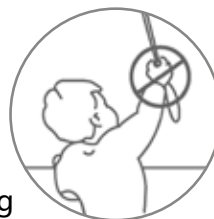
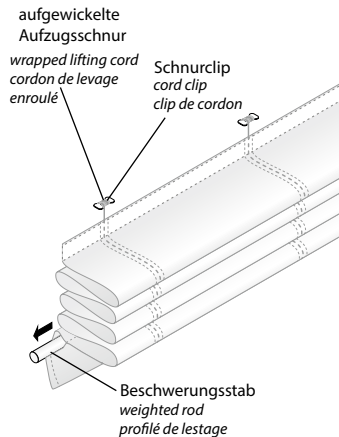

## Achtung

Attention – Attention

**Kinder können sich in den Schlingen von Schnüren, Ketten oder Gurten zur Bedienung von Sicht- und Sonnenschutzeinrichtungen verfangen oder sich Schnüre um den Hals wickeln und sich unter Umständen dadurch strangulieren. Schnüre, Ketten und Gurte sind außer Reichweite von Kindern zu halten, um Verwicklungen und Strangulierungen zu vermeiden. Betten, Kinderbetten und Möbel sind entfernt von Bedienungen für Sicht- und Sonnenschutzeinrichtungen aufzustellen.**

Children can get caught in the loops of cords, chains or straps that operate window coverings or they can wrap cords around their necks and strangle thereby. Keep cords, chains and straps out of reach of children to avoid entanglement and strangulation. Move beds, cots and furniture away from window covering operations.

Les enfants peuvent se prendre dans cordons, chaînes ou courroies qui actionnent les stores de protection solaire et visuelle ou ils peuvent enrouler les cordons autour leur cou et ainsi s'étrangler. Maintenez les cordons, chaînes et courroies hors de portée des enfants pour éviter de s'étrangler ou de s'emmêler. Placez les lits, berceaux et meubles à l'écart des manipulations des stores de protection solaire et visuelle.

Entspricht EN 13120

according to EN 13120 – selon EN 13120

technische Änderungen vorbehalten

02 / 2015

subject to technical change  
sous réserve de modifications techniques

## Raffvorhangstechniken

Roman blind techniques - Techniques de stores bateaux



# Rodin loop

## Montage- und Bedienungsanleitung

Assembly and operating instructions  
Notice de montage et mode d'emploi

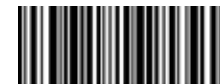
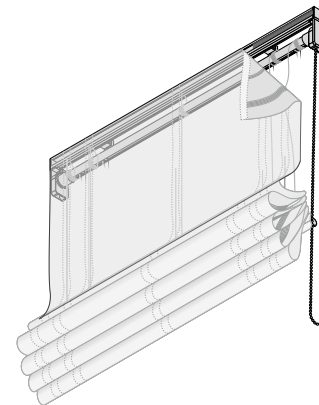

799028144

# A Trägerrontage

Fixation of brackets - Fixation des supports

→ Bei der Montage der Decken- bzw. Wandhalter bitte beachten, dass der Abstand zwischen

**Halter und Raffrolloende max. 50-100 mm beträgt. Raffrollo waagrecht montieren.**

Please respect a distance of max. 50-100 mm between the bracket and the end of the Roman blind when fixing the clips or rather wall brackets. Fix the Roman blind technique horizontally!

En fixant les clips ou bien les équerres, veuillez respecter une distance de 50-100 mm au maximum entre l'équerre et le fin du store bateau. Fixer la technique de store bateau horizontalement!

## DECKENMONTAGE

CEILING FIXATION - FIXATION PLAFOND

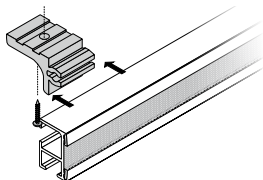

- Träger an Decke montieren
- Raffvorhangtechnik in Deckenträger einclippen
- fix the brackets on the ceiling
- click the Roman blind technique into the ceiling clip
- fixer le support au plafond
- encliqueter la technique de store bateau au clip plafond

## WANDTRÄGER

WALL BRACKET - SUPPORT MURAL

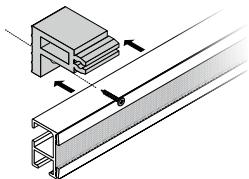

- Träger an Wand montieren
- Raffvorhangtechnik in Wandträger einclippen
- fix the brackets on the wall
- click the Roman blind technique into the wall bracket
- fixer le support au mur ou plafond
- encliqueter la technique de store bateau au support mural

## WAND- / DECKENMONTAGE

WALL / CEILING FIXATION - FIXATION PLAFOND/MURALE

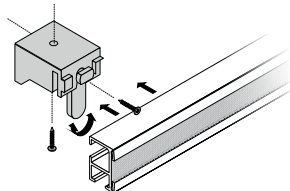

- Träger an Wand oder Decke montieren
- Raffvorhangtechnik auf den Träger stecken (Lasche zeigt nach unten)
- Lasche nach links oder rechts drehen, um den Träger im Profil zu arretieren
- fix the brackets on the wall or ceiling
- put the Roman blind technique on the bracket (lug is in front)
- turn the lug to the left or right to lock the bracket in the profile
- fixer le support au mur ou plafond
- mettre la technique de store bateau sur le support (patte est devant)
- tourner la patte à droite ou gauche afin d'ajuster le support au profilé

## KLEMMMONTAGE

FIXATION WITH BLOCK HOLDERS

FIXATION AVEC SUPPORTS POUR FENÊTRES PVC

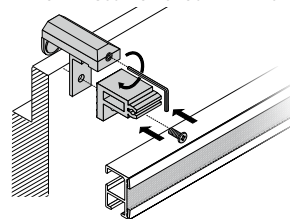

## Klemmträger universal

block holder universal

support pour fenêtre PVC universal

- Wandträger auf Klemmträger schrauben
- Klemmträger am Fensterflügel befestigen
- Raffrollo Rodin in Wandträger einclippen
- screw the wall bracket on the block holder
- fix the block holder on the window sash
- click the Roman blind Rodin into the wall bracket
- visser le support mural au support pour fenêtre PVC
- fixer le support pour fenêtre PVC au battant de fenêtre
- encliqueter le store bateau Rodin au support mural

## Klemmträger Rodin

eblock holder Rodin

support pour fenêtre PVC Rodin

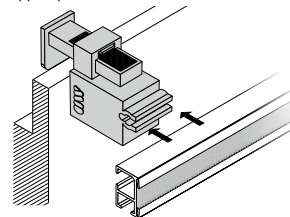

## INNENLAUF- / U-SCHIENENMONTAGE

FIXATION OF INTERIOR TRACK RAIL / U-RAIL

FIXATION DU RAIL À GLISSIÈRE INTÉRIEUR OU RAIL-U

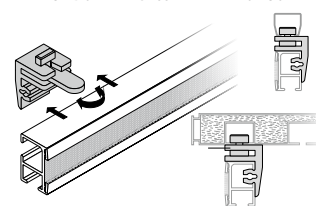

1. Raffvorhangtechnik in Adapter einclippen
2. Adapter mit nach vorn gerichteter Lasche in Innenlauf- bzw. U-Schiene stecken
3. Lasche zum Verriegeln nach links oder rechts drehen

1. click the Roman blind technique into the adapter
2. put the adapter (lug is in front) into the interior track or U-rail
3. turn the lug for bolting to the left or right

1. encliqueter le store bateau à l'adaptateur
2. mettre l'adaptateur (la patte est devant) au rail à glissière intérieur ou rail-U
3. tourner la patte de verrouillage à droite ou gauche

## B Behang vorbereiten

*Prepare the hanging - Préparer le tissu*

- Stoffbehang gemäß Nähanleitung vorfertigen  
*prefabricate the hanging according to the sewing instructions*  
*préfabriquer le tissu selon les instructions de coudre*

min. 5 cm      ca. 17–30 cm      ca. 17–30 cm      ca. 17–30 cm      min. 5 cm

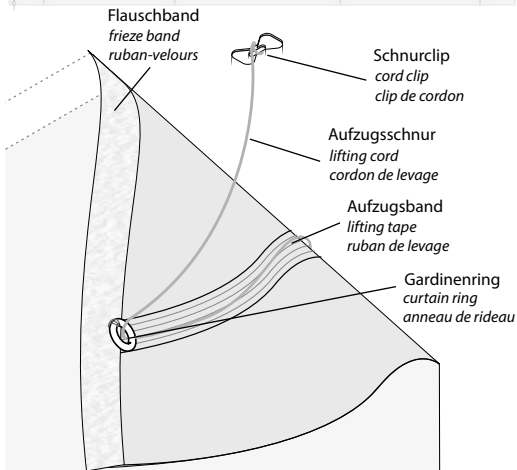

- Schnur nach Fädelplan in den Behang bzw. Technik einziehen
- auf gleiche Schnurlängen achten  
*draw the cord into the hanging according to the threading scheme*  
*pay attention on the same cord lengths*
- enfiler le cordon au tissu selon le schéma d'enfilage
- faire attention aux mêmes longueurs des cordons

3

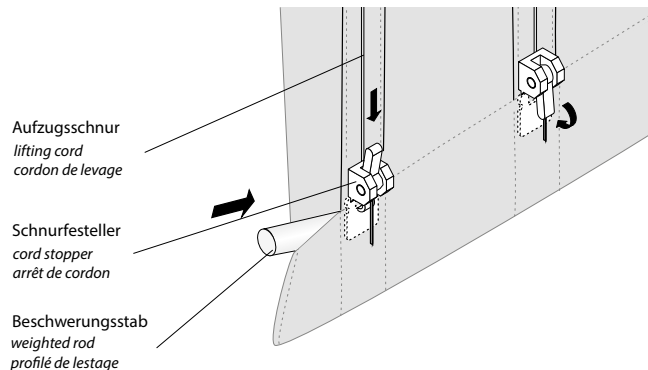

- Beschwerungsstab in den Saum schieben
- durch die eingenähten variablen Schnurfeststeller ist ein leichtes Einstellen des Behanges möglich  
*push the weighted rod into the seam*  
*because of the sewn in variable cord stopper a simple adjusting of the hanging is possible*
- pousser le profilé de lestage à l'ourlet
- des arrêts de cordon variables cousus facilitent le réglage du tissu

4

## C Behang anbringen

Fix the hanging - Fixer le tissu

### SCHNURCLIPS BEFESTIGEN

FIX THE CORD CLIPS - FIXER LES CLIPS DE CORDON

- alle Schnurclips in die Nut der Aufzugswelle einclippen  
*click all clips into the groove of the lifting tube*  
*encliqueter tous les clips à la rainure de l'axe de levage*

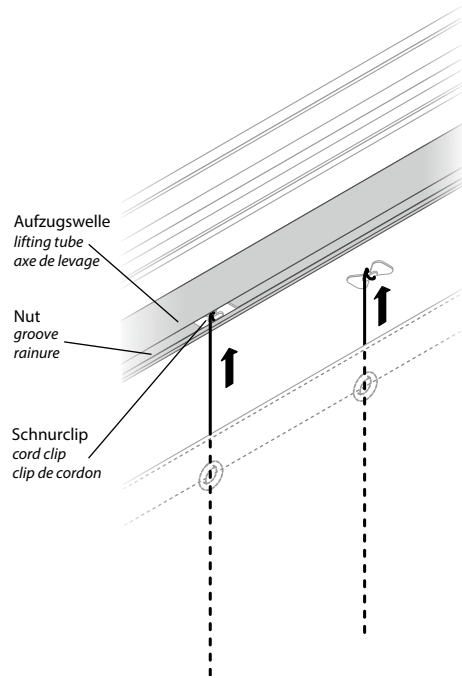

### BEHANG ANKLETTEN

FIX THE HANGING - FIXER LE TISSU

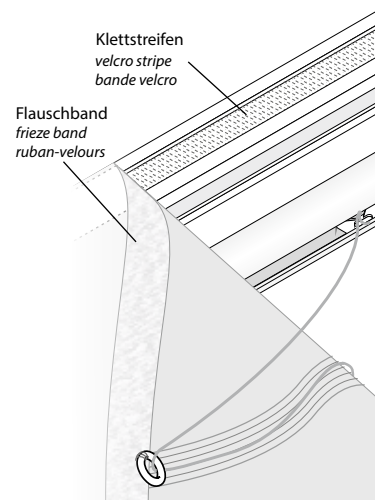

- nach dem Ankleften des Behanges ist eine Feinjustierung der Schnur mittels variablen Schnurfeststeller möglich, um ein einwandfreies Hängeverhalten des Behanges zu ermöglichen  
*after the fixation of the hanging it is possible to adjust the cord finely with the help of a variable cord stopper, to enable a perfect hanging of the fabric*  
*après la fixation du tissu il est possible d'ajuster le cordon finement à l'aide d'un arrêt de cordon, afin de garantir un comportement parfait du tissu*

