

2b

Profilführung montieren

Seitenzug

- Endkappen auf die Profile aufsetzen und festschrauben
- Profilführung anschrauben
- Bohrungen Ø8 mm mit Bohrungsstopfen verschließen

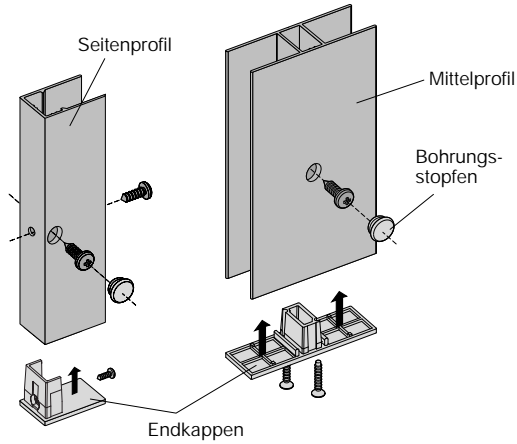

Mittelzug »verspannt«

- Endkappen durch Spannen der Schnur auf die Profile aufsetzen und festschrauben
- Profilführungen anschrauben, darauf achten, dass die Schnur nicht eingeklemmt wird
- Bohrungen Ø8 mm mit Bohrungsstopfen verschließen

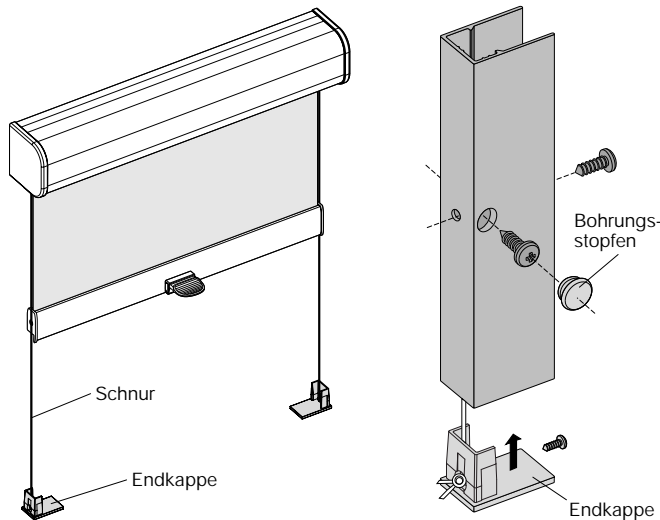

3

Einfallprofil montieren

Anzahl der Befestigungsbohrungen bestimmen



Die erste und letzte Bohrung im Abstand von 25 mm zum Profilende markieren, weitere Bohrungen gleichmäßig aufteilen.

- Bohrer Ø4 mm auf Profilmarkierung ansetzen und durchbohren
- Einfallprofil zwischen den beiden Seitenprofilen einpassen und anschrauben
- dabei muss die Unterseite des Einfallprofils bündig mit dem Seitenprofil (Unterseite Endkappe) verlaufen

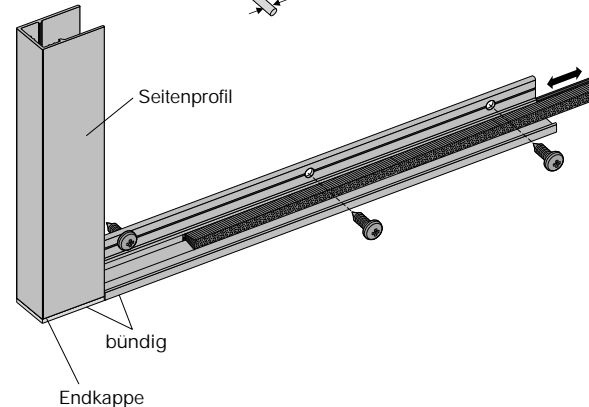
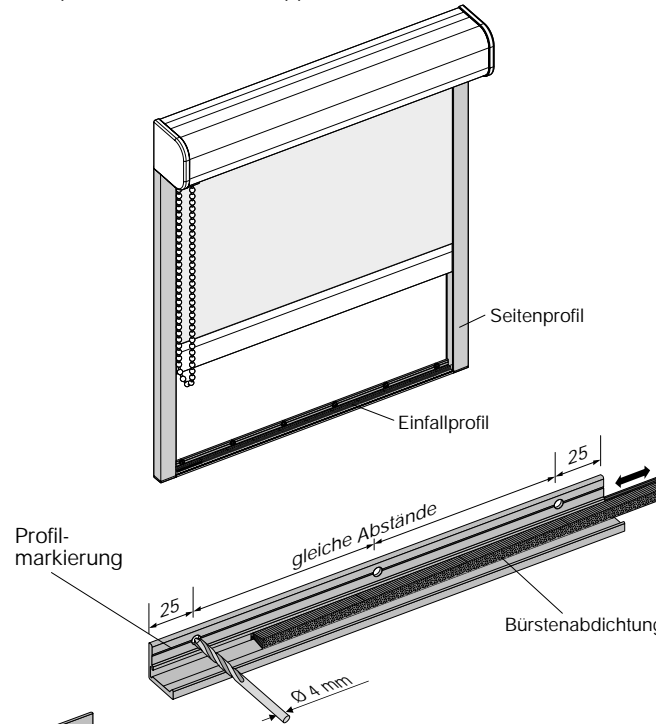

Minikassetten - Rollo

- Profilführung

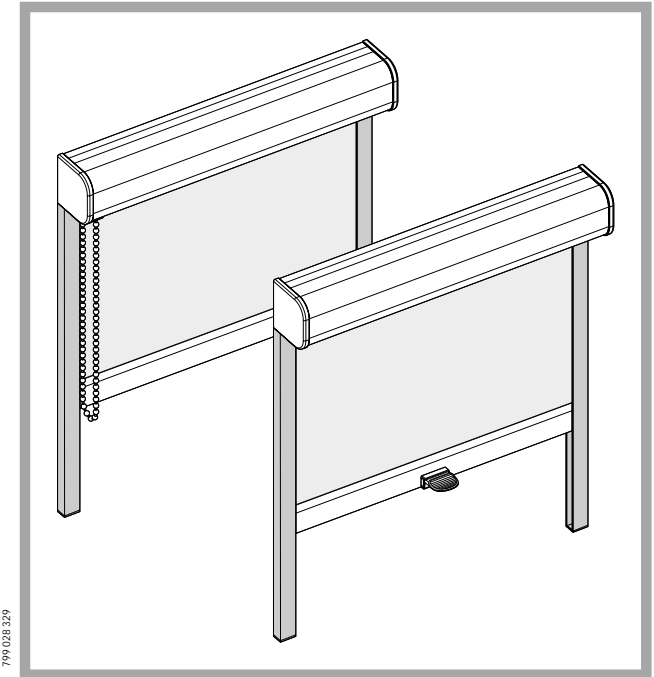

799 028 329

Montageanleitung

- technische Änderungen vorbehalten - 01/2003 -



allgemeine Hinweise

Die Montage der Profilverführungen erfolgt nachdem die jeweilige Rollokassette montiert wurde.

Die Außenseite des Seitenprofils verläuft bündig mit der Außenseite der Rollokassette.

Bei der Montage ist insbesondere darauf zu achten, dass die Profilverführungen parallel zueinander und im rechten Winkel zur Rollokassette verlaufen.

Die Auflagefläche der Profile muss eine Breite von min. 11 mm betragen.

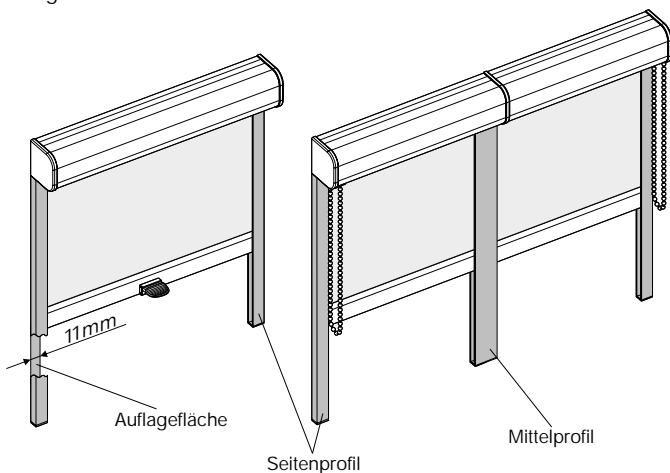

benötigte Werkzeuge

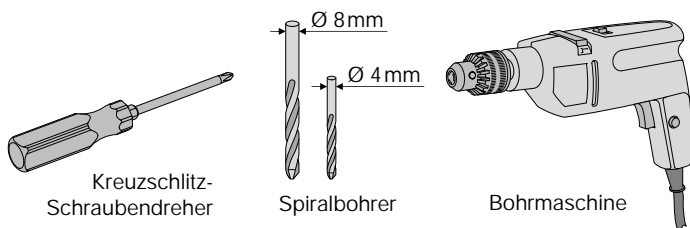

1

Vorbereitung

Endkappen

Bevor die Profilverführungen montiert werden können, muss die untere Kante der Endkappen bis zur Sollbruchstelle entfernt werden. Schieben Sie danach die Endkappen auf das Blendenprofil.

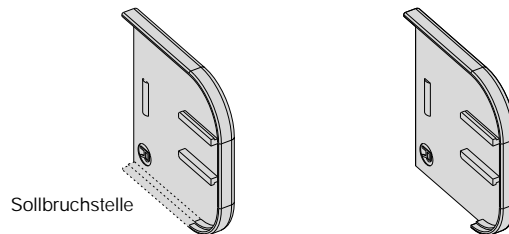

Anzahl der Befestigungsbohrungen bestimmen



Die erste und letzte Bohrung im Abstand von 25 mm zum Profilende markieren, weitere Bohrungen gleichmäßig aufteilen.

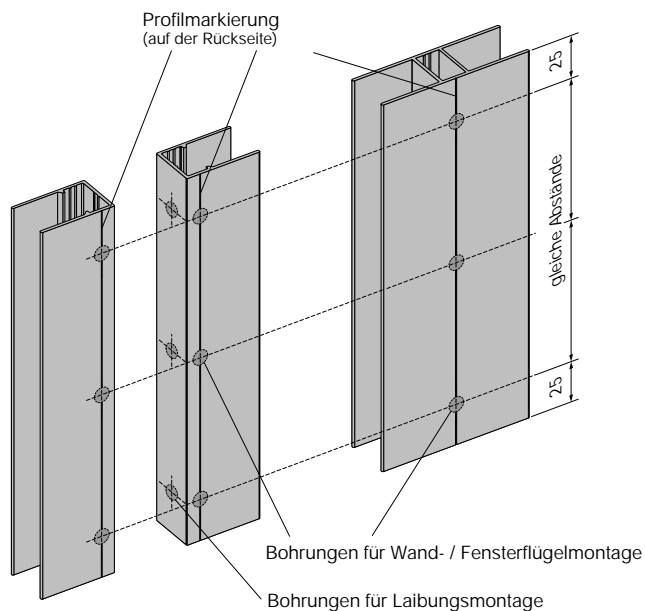

2a

Profilverführung bohren

Laibungsmontage



Die Laibung muss rechteckig sein und benötigt eine Tiefe von mindestens 20 mm.

- Bohrer Ø4 mm auf Profilmarkierung ansetzen und durchbohren

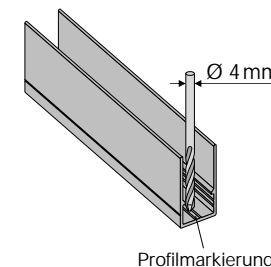

Wand- / Fensterflügelmontage

- Bohrer Ø4 mm auf Profilmarkierung ansetzen und durch beide Profiwände bohren
- Profil wenden und nur das Bohrloch der vorderen Profiwand mit Bohrer Ø8 mm aufbohren

Seitenprofil

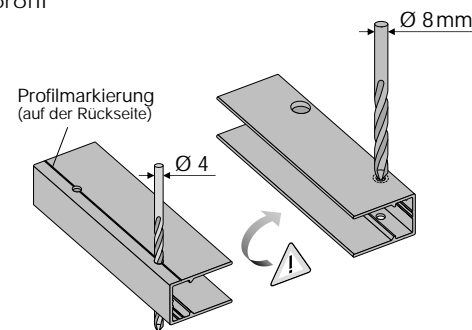

Mittelprofil

