

4

Kopfkanal montieren / Kurbel anbringen



Die erste und letzte Bohrung im Abstand von **25 mm** zum Profilende markieren, weitere Bohrungen **gleichmäßig** aufteilen.

Wandmontage

- Bohrer Ø4 mm auf Markierung ansetzen und durchbohren
- sofern vorhanden, Endplatten mit Popnieten am Kopfkanal befestigen
- den U-Kanal von vorn über die Anlage und die beiden Träger stülpen und festschrauben
- darauf achten, dass das umgebogene Blech der Seitenführungsschienen in den Kopfkanal ragt
- Abdeckkappen auf Schraubenköpfe drücken

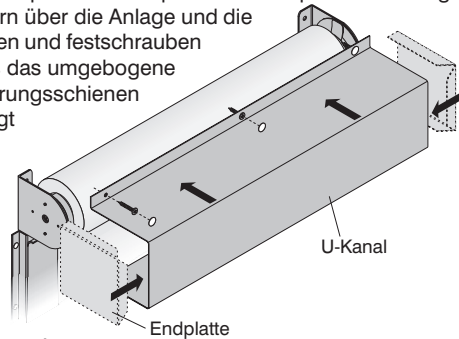

Decken-/Nischenmontage

- Bohrer Ø4 mm auf Markierung ansetzen und durchbohren
- sofern vorhanden, Endplatten mit Popnieten am Kopfkanal befestigen
- den L-Kanal von unten über die Anlage und die beiden Träger stülpen und festschrauben
- darauf achten, dass das umgebogene Blech der Seitenführungsschienen in den Kopfkanal ragt
- Abdeckkappen auf Schraubenköpfe drücken

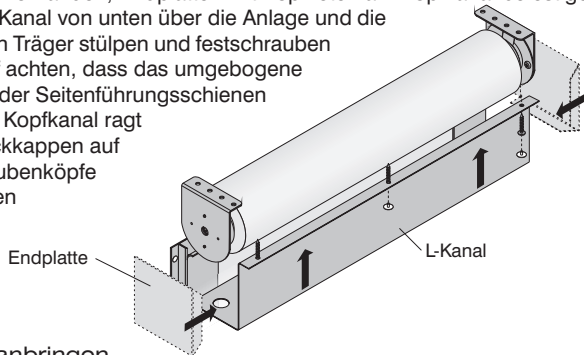

Kurbel anbringen

- Kurbel auf Getriebe stecken und mit Stift verankern
- Stift mit einem Hammer in Kurbel schlagen (Verlängerung verwenden um Beschädigungen am Kopfkanal zu vermeiden)
- Kurbelhalter auf Bedienseite an Seitenführungsschiene montieren

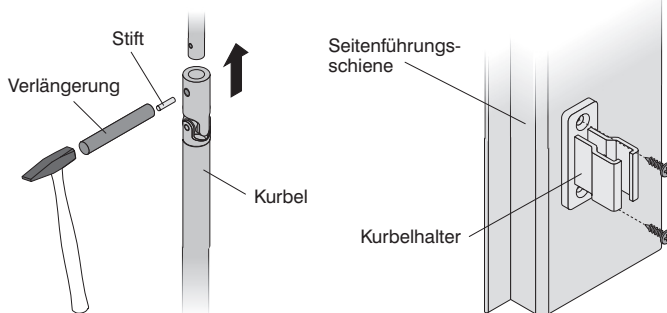

5

Einlaufkanal

Anzahl der Befestigungsbohrungen bestimmen



Die erste und letzte Bohrung im Abstand von **25 mm** zum Profilende markieren, weitere Bohrungen **gleichmäßig** aufteilen.

- Bohrer Ø4 mm auf Markierung ansetzen und durchbohren

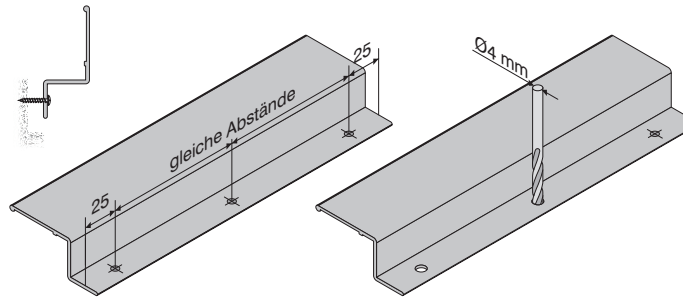

Einlaufkanal montieren



Der Einlaufkanal ist genauso breit wie die Kassette und muss deshalb unter den Seitenführungsschienen montiert werden.

- Einlaufkanal unter den Seitenführungsschienen montieren
- darauf achten, dass der Einlaufkanal bündig mit der Außenseite der Seitenführungsschienen abschließt
- Abdeckkappen auf Schraubenköpfe drücken

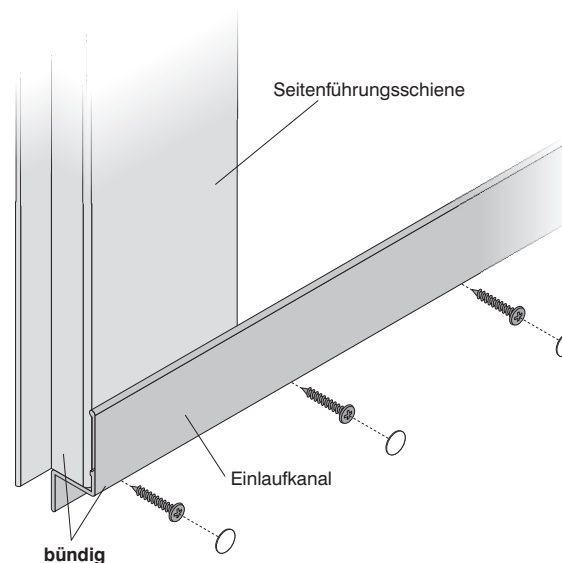

Verdunklungsanlage 1800

• Kurbelbedienung

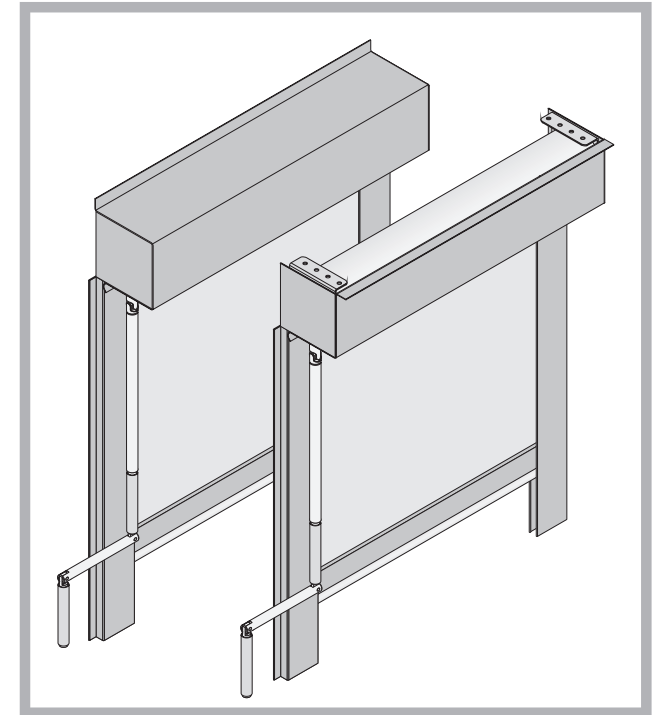

Montage- und Bedienungsanleitung

- technische Änderungen vorbehalten - 10/2005 -

1

Verdunklungsanlage montieren



Stellen Sie vor der Montage sicher, dass die beiden M8 Schrauben der Expander **fest** angezogen sind. Verdunklungsanlage **waagrecht** montieren.

Wandmontage

- Träger an Wand montieren (die Sicherungsfeder des Gegenlagers muss nach **oben** zeigen – bei Platzmangel kann sie auch nach vorne zeigen)
- gegenüber der Bedienseite Gegenlager in Anlage stecken
- Anlage auf der Bedienseite in das Getriebe stecken
- Anlage auf der Gegenlagerseite anheben und von oben in den Träger einhängen

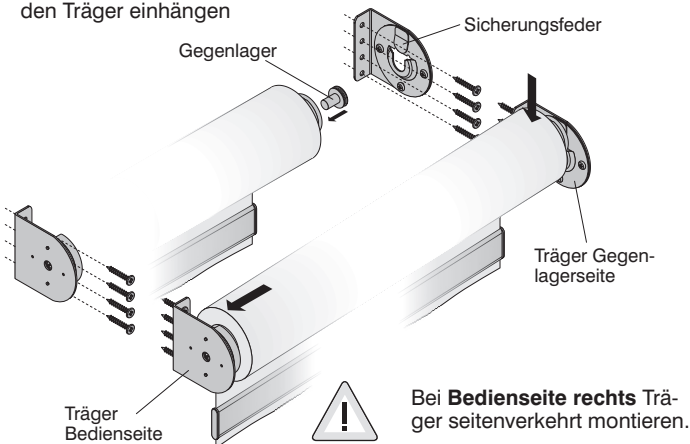

Deckenmontage

- Träger an Decke montieren (die Sicherungsfeder des Gegenlagers muss nach **oben** zeigen – bei Platzmangel kann sie auch nach vorne zeigen)
- gegenüber der Bedienseite Gegenlager in Anlage stecken
- Anlage auf der Bedienseite in das Getriebe stecken
- Anlage auf der Gegenlagerseite anheben und von oben in den Träger einhängen

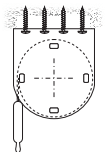
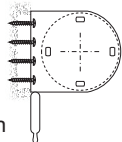
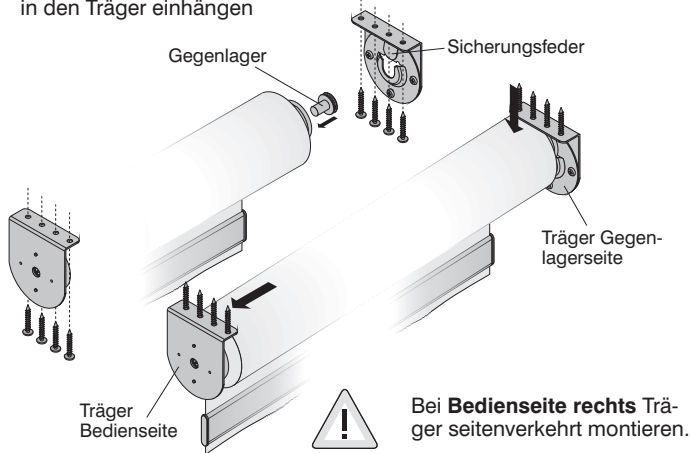

2

Seitenführungsschienen montieren



Anzahl der Befestigungsbohrungen bestimmen

Die erste und letzte Bohrung im Abstand von **25 mm** zum Profilende markieren, weitere Bohrungen **gleichmäßig** aufteilen.

- Bohrer $\varnothing 4$ mm auf Markierung ansetzen und durchbohren

Wandmontage

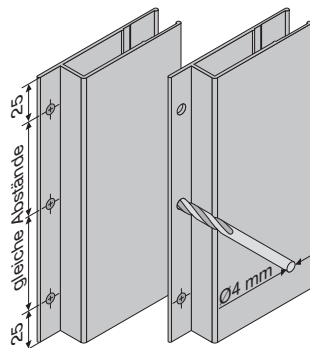

Nischenmontage

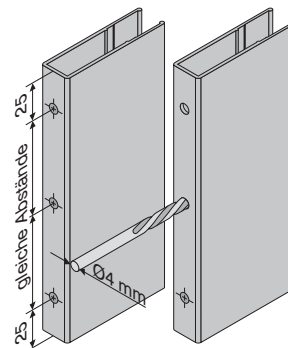

Seitenführungsschienen montieren



Bei der Montage ist insbesondere darauf zu achten, dass die Profiführungen **parallel** zueinander und im **rechten Winkel** zur Kassette verlaufen.

- die Vorderseite der Seitenführungsschiene oben ca. 50 mm tief einschneiden und für den Stoffeinlauf in einem Bogen nach vorn biegen
- Seitenführungsschiene montieren
- bei später sichtbaren Schraubenköpfen Abdeckkappen auf Schraubenköpfe drücken

Wandmontage

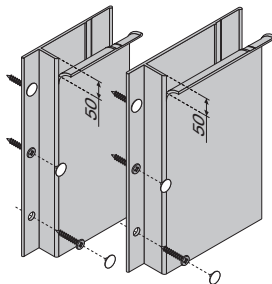

Nischenmontage

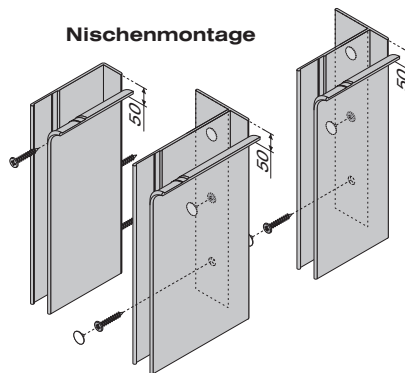

3

Anlage einrichten

Probelauf

- Kurbel auf das Getriebe stecken und mit einem Stift **leicht** verankern
- Anlage testen, dabei kontrollieren, dass sie leicht auf- und abläuft

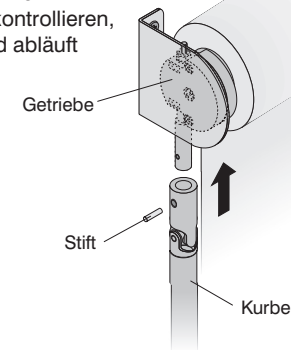

Einstellen der unteren Endlage



Die untere Endlage ist bereits fertig eingestellt. Sollten Sie sie dennoch nachjustieren wollen, gehen Sie wie folgt vor:

- Behang bis zur unteren Endlage herunter lassen
- die beiden M8 Schrauben am Expander mit einem Maulschlüssel lockern
- die Welle soweit drehen, bis der Behang in der gewünschten Position ist
- M8 Schrauben wieder **fest** anziehen
- Kurbel wieder abnehmen

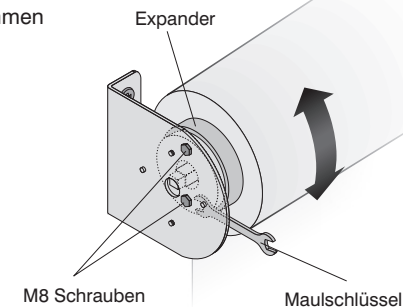

Kopfkanal vorbereiten

- Kurbelaustrittsloch im Kopfkanal ausmessen und bohren

