

Achtung

Attention – Attention

Kinder können sich in den Schlingen von Schnüren, Ketten oder Gurten zur Bedienung von Sicht- und Sonnenschutzeinrichtungen verfangen oder sich Schnüre um den Hals wickeln und sich unter Umständen dadurch strangulieren. Schnüre, Ketten und Gurte sind außer Reichweite von Kindern zu halten, um Verwicklungen und Strangulierungen zu vermeiden. Betten, Kinderbetten und Möbel sind entfernt von Bedienungen für Sicht- und Sonnenschutzeinrichtungen aufzustellen.

Children can get caught in the loops of cords, chains or straps that operate window coverings or they can wrap cords around their necks and strangle thereby. Keep cords, chains and straps out of reach of children to avoid entanglement and strangulation. Move beds, cots and furniture away from window covering operations.

Les enfants peuvent se prendre dans cordons, chaînettes ou courroies qui actionnent les stores de protection solaire et visuelle ou ils peuvent enrouler les cordons autour leur cou et ainsi s'étouffer. Maintenez les cordons, chaînettes et courroies hors de portée des enfants pour éviter de s'étouffer ou de s'emmêler. Placez les lits, berceaux et meubles à l'écart des manipulations des stores de protection solaire et visuelle.

entspricht EN 13120

according to EN 13120 – selon EN 13120

technische Änderungen vorbehalten

10 / 2014

subject to technical change

sous réserve de modifications techniques

Plissees

Pleated blinds – Stores plissés

Typen

Types - Types

**EWG51, EWG52, EWG53, EWG54,
EWG55, EWG56, EWK1, EWK2,
EWM1, EWM2, EWS1**



Montage- und Bedienungsanleitung

Assembly and operating instructions
Notice de montage et mode d'emploi

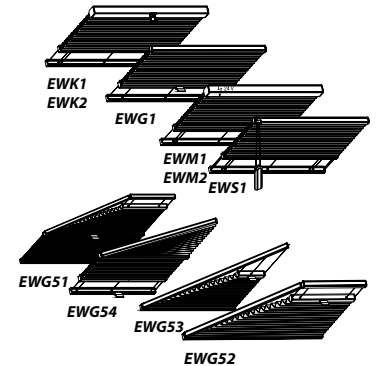

799028537

A Montage

Installation - Montage

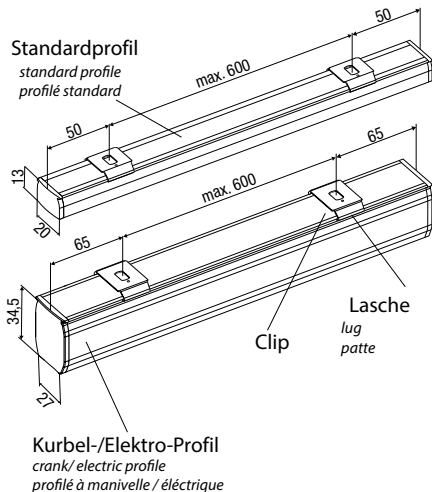

Zu Befestigung darf keine Senkkopfschraube verwendet werden.

Empfehlung: DIN 7981 Ø 2,9 × 16 mm (für Holz- oder Kunststofffenster)

Do not use countersunk screws for fixing. Recommendation: DIN 7981 Ø 2.9 × 16 mm (for wooden and PVC windows)

N'utiliser pas de vis à tête fraisées pour la fixation. Recommandation: DIN 7981 Ø 2,9 × 16 mm (pour fenêtres en bois ou PVC)

Bei der Clip-Befestigung beachten, dass die Clips 50 mm (Standardprofil) bzw. 65 mm (Kettenzug-/Elektroprofil) von außen und mit einem max. Abstand von 600 mm montiert werden.

While fixing the clip respect that they have to be mounted 50 mm (standard profile) or rather 65 mm (chain operation/electric profile) from outside and with a max. distance of 600 mm.

Veillez respecter lors de la fixation des clips qu'ils sont montés 50 mm (profilé standard) ou bien 65 mm (manipulation à chaînette/ profilé électrique) à l'extérieur et avec une distance maximale de 600 mm.

Hinweis: Der Clip wird vorzugsweise mit der Lasche nach vorn (Sichtseite) montiert. Der Clip kann mit der Lasche zum Fenster bzw. zur Scheibe nur montiert werden, wenn der Abstand zur Schiene min. 7 mm beträgt.

Advice: The clip is preferably installed in a way that the lug is in front (visible side). If the lug shows towards the window or pane, the clip can only be installed if the distance to the rail is at least 7 mm.

Indication: Veuillez de préférence fixer le clip ainsi que la patte est devant (côté visible). Si la patte montre vers la fenêtre ou bien la vitre, le clip peut être seulement fixé si la distance au rail est au moins 7 mm.

Montage: Die Kante des Profils schräg in den Clip (gegenüber der Lasche) einsetzen und dann in den Clip hinein schwenken bis es einklickt.

Installation: Put the edge of the profile angularly into the clip (in front of the lug) and tilt it into the clip until it clicks in.

Installation: Poser le bord du profilé angulairement au clip (en face de la patte) et tourner-le au clip jusqu'il s'enclenche.

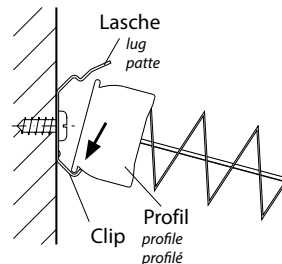

Zur Demontage drücken Sie die Lasche des Clips hoch, um das Profil aus dem Clip entnehmen zu können.

For dismantling, push the lug of the clip upwards to remove the profile from the clip.

Pour le démontage, veuillez pousser la patte du clip vers le haut afin de retirer le profilé du clip.

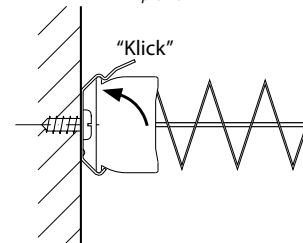

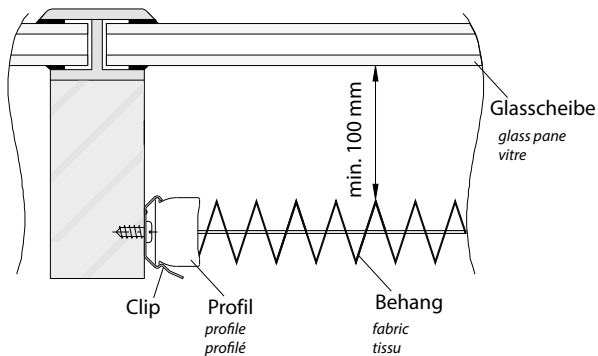

Bitte beachten, dass zwischen der Plissee-Anlage und der Glasscheibe ein Mindestabstand von 100 mm eingehalten wird, um eine ausreichende Luftzirkulation zu gewährleisten. Ebenfalls sollten Lüftungsschlitze berücksichtigt werden. Bei unzureichender Luftzirkulation kann es zu Hitzestaus und Kondenswasserbildung kommen. Für Stoffbeschädigungen durch Tropfwasser oder Insektenexkremente können wir keine Haftung übernehmen.

Please respect a minimum distance of 100 mm between the glass pane and the pleated blind to ensure an adequate air circulation. Additionally, please consider ventilation slits. Insufficient circulation of air can cause heat accumulation and water condensation. We do not incur liability for fabric damages caused by dripping water or insect excrements.

Veillez respecter une distance minimale de 100 mm entre la vitre et le store plissé pour garantir une circulation d'air adéquate. En sus, tenez compte de fentes d'aération. Une ventilation d'air insuffisante peut causer un choc thermique ou condensation de l'eau. Nous déclinons toute responsabilité pour des dommages matériels causés par gouttes d'eau ou excréments d'insectes.

B Montagemöglichkeiten

Mounting options - Options de montage

Montage mit Clip

Mounting with clip - Montage avec clip

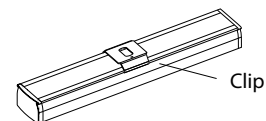

Montage mit Montageprofil und Clip

Mounting with mounting profile and clip
Montage avec profilé de montage et clip

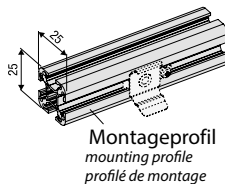

Montageprofil
mounting profile
profilé de montage

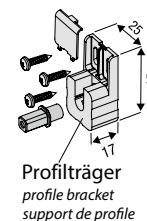

Profilträger
profile bracket
support de profile

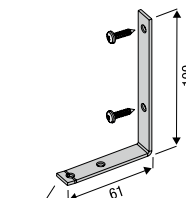

Montagewinkel
wall fixing bracket
support mural

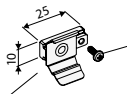

Klemmset mit Clip
clamping set with clip
set de serrage avec clip

Schraube zum Fixieren des Klemmssets im Montageprofil

screw for fixation of clamping set in the mounting profile
vis pour fixation du set de serrage au profilé de montage

Klemmset mit Clip
clamping set with clip
set de serrage avec clip

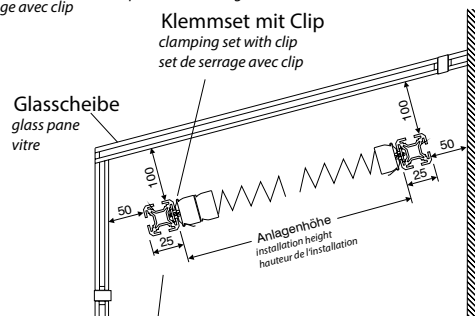

Montageprofil
mounting profile
profilé de montage

Endgültige Drahtspannung erfolgt nach der Montage der Plissee-Anlage.

The final wire tension is made after the mounting of the pleated blind.
La tension finale du fil métallique est faite après l'installation du store plissé.

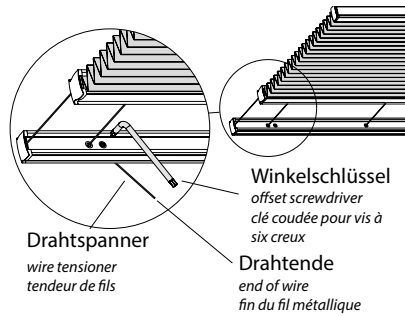

- Drahtende durch Zange bzw. Hand sichern
- Schraube leicht lösen (Winkelschlüssel links herum drehen)
- Draht auf Spannung bringen (mit einer Zange bzw. von Hand)
- Schraube festziehen (Winkelschlüssel rechts herum drehen)
- endgültige Drahtspannung wird durch weiteres Festdrehen des Drahtspanners erzielt

Bei Plissee-Anlagen mit mehreren Drähten, Schritt wiederholen.

Hinweis: Endgültige Spannung der Drähte gleichmäßig erzeugen.

- secure the end of wire with pliers or by hand
- loosen the screws slightly (turn the offset screwdriver to the left)
- tighten the wire (with pliers or by hand)
- tighten the screw (turn the offset screwdriver to the right)
- final tension is obtained by further turning of the wire tensioner

Repeat the step for pleated blinds with multiple wires.

Advice: Generate the wire tension regularly.

- fixer le fin du câble avec une pince ou par la main
- dévisser le vis légèrement (tourner le clé coudée à gauche)
- tendre le fil (avec une pince ou à la main)
- serrer le vis (tourner le clé coudée à droite)
- la tension finale du fil est obtenu par plusieurs serrages par le tendeur de fils

Répéter l'étape chez stores plissés avec plusieurs fils.
Indication: Produire la tension de fil régulièrement.

C Bedienung

Operation - Manipulation

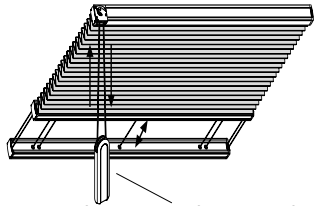

Schnurzug/Bedienungsschnur
cord pull / operation cord
tirage à cordon / cordon de manipulation

Bedienung Typ EWS1

Plissee-Anlagen mit Schnurzug schließt bzw. öffnet man durch Ziehen an der Bedienschnur.

Operation type EWS1
Pleated blinds with cord pull can be opened or closed by pulling the operation cord.

Manipulation type EWS1
Les stores plissés avec tirage à cordon peuvent être ouverts ou fermés par tirage du cordon de manipulation.

5

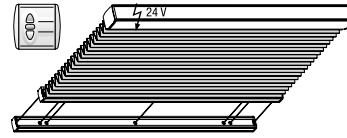

Bedienung Typen EWM1, EWM2

bei Motoranlagen beachten Sie bitte den Montagezettel: Elektro-Installation

Operation types EWM1, EWM2
In case of motor operated blinds please observe the instructions on the sheet „electrical installation“
Manipulation types EWM1, EWM2
Veuillez respecter la feuille séparée „installation électrique“ chez les installations motorisées.

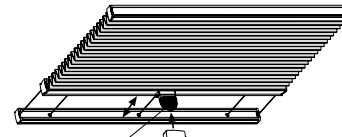

Bediengriff
grip
poignée
Bedienstab
control rod
tige de manoeuvre

Bedienung Typen EWG1, EWG51, EWG52, EWG53, EWG54, EWG56

Gespannte Plissee-Anlagen schließt bzw. öffnet man durch das Verschieben des Bediengriffes, eventuell mit Hilfe des Bedienstabes: Bedienstab auf Bediengriff aufsetzen

Operation types EWG1, EWG51, EWG52, EWG53, EWG54, EWG56
Tensioned pleated blinds can be opened or closed by movement of the grip, eventually with the help of the control rod: Put the control rod on the grip.
Manipulation types WG1, EG51, WG52, WG53, WG54, WG56

Stores plissés tendus peuvent être ouverts ou fermés par mouvement de la poignée, éventuellement à l'aide d'un tige: Mettre la tige sur le cordonne de manipulation.

Kurbelantrieb
crank drive
entraînement par manivelle

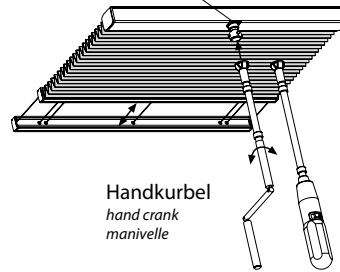

Handkurbel
hand crank
manivelle

Motorstab
motorised handle
tige motrice

Bedienung Typen EWK1, EWK2

Plissee-Anlagen mit Kurbelantrieb schließt bzw. öffnet man durch Drehen an der Handkurbel oder Motorstab, Handkurbel/Motorstab auf Kurbelantrieb aufsetzen

Operation types EWK1, EWK2
Pleated blinds with crank drive can be opened or closed by turning the hand crank or motorised handle. Put the hand crank / motorised handle on the crank drive.

Manipulation types EWK1, EWK2
Stores plissés avec entraînement par manivelle peuvent être ouverts ou fermés par mouvement de la manivelle ou tige motrice.

Mettre la manivelle/tige motrice sur l'entraînement par manivelle.

6