



Maatvoering

150 Balkon- c.q.
terrasbeglazing

151 Verticale ramen
rechthoekig

152 Verticale ramen
rechthoekig plakprofiel

153 Verticale ramen
speciale vorm

157 Schuine/horizontale
ramen

158 Dakramen

Maatvoering S-plissés met plakprofiel

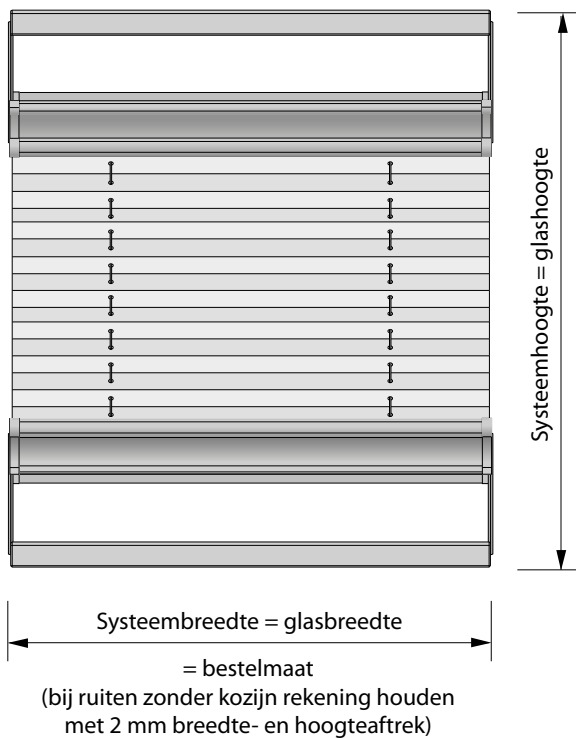

Bij montage in een nis a.u.b. de demontage-instructies in acht nemen.

Montage bevestigingsclip

Montage van het S-plissé op de balkon- c.q. terrasbeglazing:
De spanschoenen op de boven- en onderprofielen worden met behulp van de bevestigingsclips op de profielen van het beglazingssysteem van COVER geschoven. De bevestigingsclips aan de scharnierkant worden onder de scharnieren gemonteerd (zie foto).

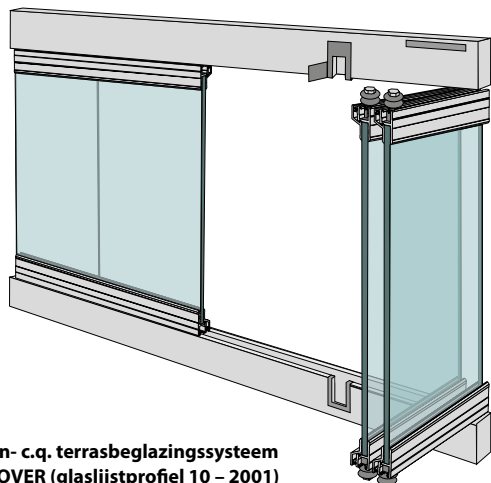

Balkon- c.q. terrasbeglazingssysteem van COVER (glaslijstprofiel 10 – 2001)

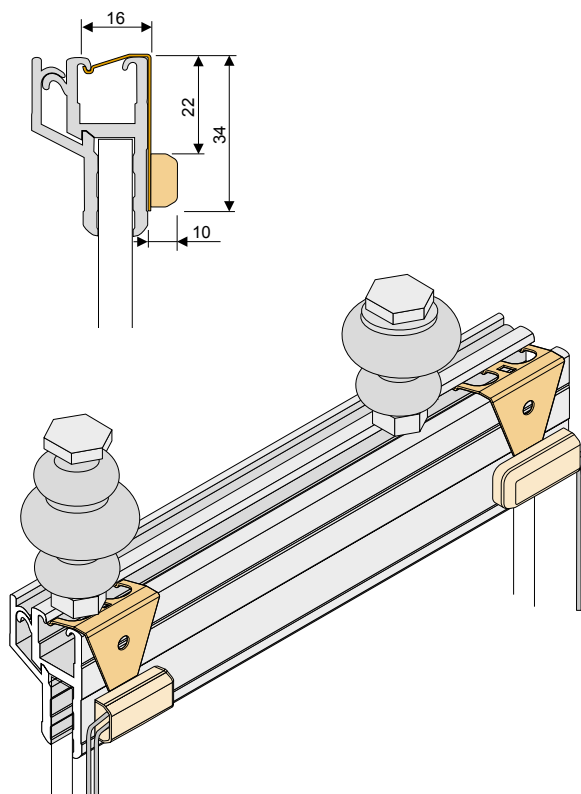

Rechthoekige ramen

Montage in raamkozijn

Meet maat **B** (breedte) op meerdere punten vanwege mogelijke toleranties in de raamafmetingen.

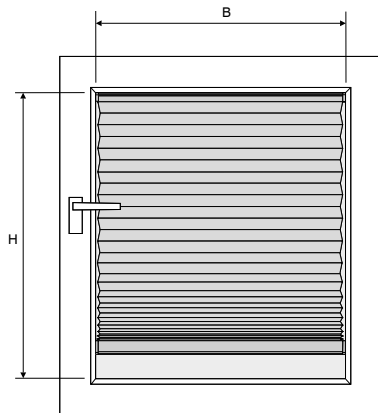

Montage op de raamvleugel

Let op aanwezig beslag.

Maat **B** (breedte)

Maat **H** (hoogte)

zijn de vrije afmetingen van het raam exclusief de gewenste overlap **X** (a.u.b. vermelden).

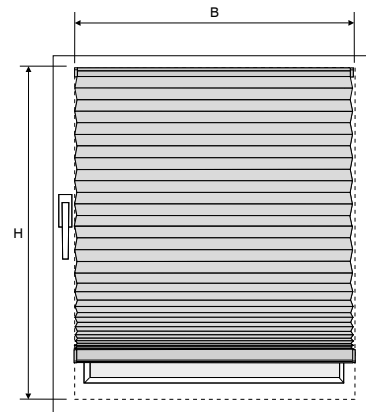

Typen kozijnen

Rechte kozijnvleugel

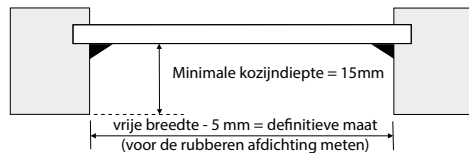

Schuine kozijnvleugel

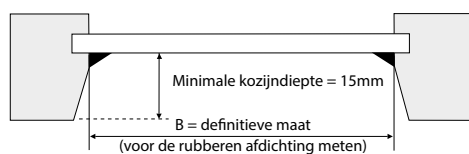

Bij de montage met klemsteunen is de bestelmaat **H** (hoogte) de hoogte van de raamvleugel.

Overlap X = gewenste overlap

Let op aanwezig beslag.

Bij de montage met hoeken moet de overlap **X** minimaal 2 cm bedragen.

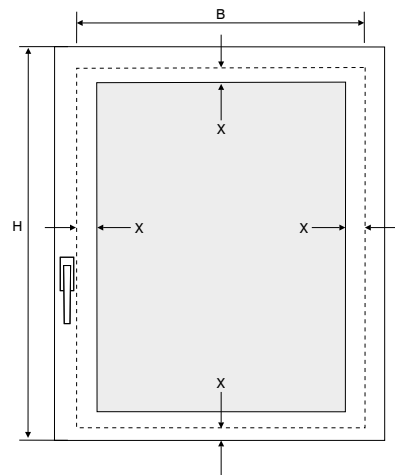

Montage met klemsteun 'easy-line'

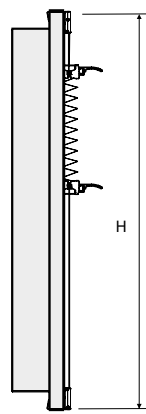
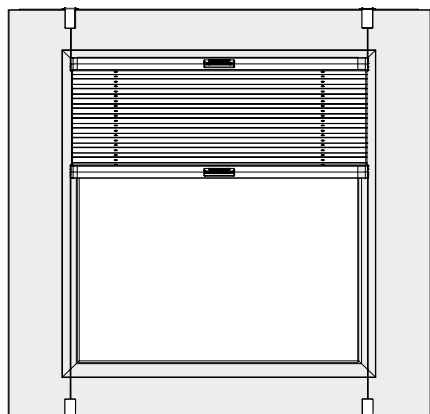

De bestelmaat **H** (hoogte) is de hoogte van de raamvleugel.

Rechte kozijnvleugel

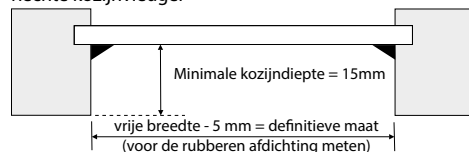

Schuine kozijnvleugel

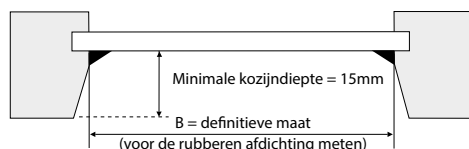

Rechthoekige ramen

Montage met plakprofiel

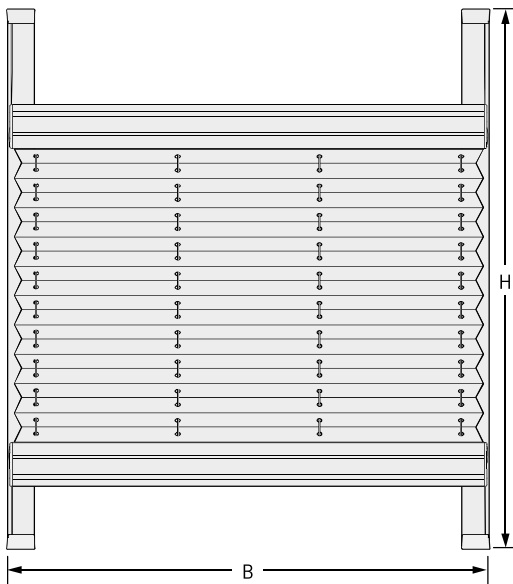

Instructies:

- De ruit moet droog en vrij van vet, silicone en overige verontreiniging zijn.
- Neem met betrekking tot de schoonmaakdoek de waarschuwingen in acht waarnaar wordt verwezen.
- De optimale verwerkingstemperatuur ligt tussen 15 en 35 °C (plakoppervlak en omgeving).
- Luchtblazen in het kleefvlak vormen geen reden voor reclamatie, zolang geen afbreuk wordt gedaan aan het functionaliteit van het profiel.

Controleren van de afdichtingsbreedte

Meet aan alle vier de kanten de breedte van de rubberen afdichting **G** in verband met evt. toleranties

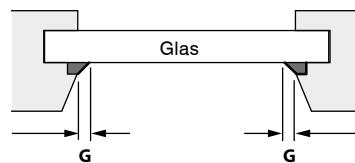
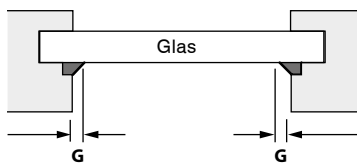

Recht kozijn

RUBBEREN AFDICHTING <5 mm

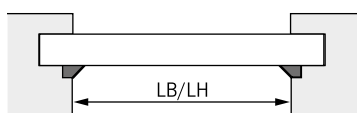

Type	Breedte rubberen afdichting (G) 0-3 mm	Breedte rubberen afdichting (G) 3-5 mm
ESC 2	vrije breedte (LB) - 5 mm vrije hoogte (LH) - 2 mm	
ESG 2 met kleefstrip	vrije breedte (LB) - 4 mm vrije hoogte (LH) - 8 mm	

RUBBEREN AFDICHTING >5 mm

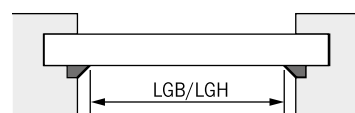

Type	Breedte afdichting (G) groter dan 5 mm
ESC 2	vrije glasbreedte (LGB) + 6 mm vrije glashoogte (LGH) + 14 mm
ESG 2 met kleefstrip	vrije glasbreedte (LGB) + 7 mm vrije glashoogte (LGH) + 3 mm

Schuin kozijn

RUBBEREN AFDICHTING <5 mm

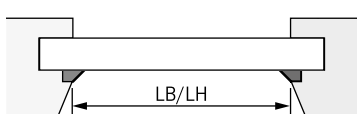

Type	Breedte rubberen afdichting (G) 0-3 mm	Breedte rubberen afdichting (G) 3-5 mm
ESC 2	vrije breedte (LB) - 5 mm vrije hoogte (LH) + 8 mm	vrije breedte (LB) - 5 mm vrije hoogte (LH) + 4 mm
ESG 2 met kleefstrip	vrije breedte (LB) - 4 mm vrije hoogte (LH) - 8 mm	vrije breedte (LB) - 4 mm vrije hoogte (LH) - 8 mm

RUBBEREN AFDICHTING >5 mm

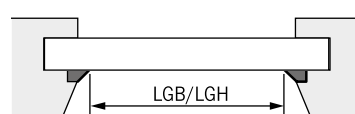

Type	Breedte afdichting (G) groter dan 5 mm
ESC 2	vrije glasbreedte (LGB) + 6 mm vrije glashoogte (LGH) + 14 mm
ESG 2 met kleefstrip	vrije glasbreedte (LGB) + 7 mm vrije glashoogte (LGH) + 3 mm

Raam met speciale vorm

Montage in raamkozijn

Alleen de vrije maten vermelden, de aftrek wordt door de fabriek bepaald. De vrije maten worden door solderen bepaald.

Stel de afmetingen zeer zorgvuldig vast, omdat de hoek alleen op die manier precies kan worden berekend.

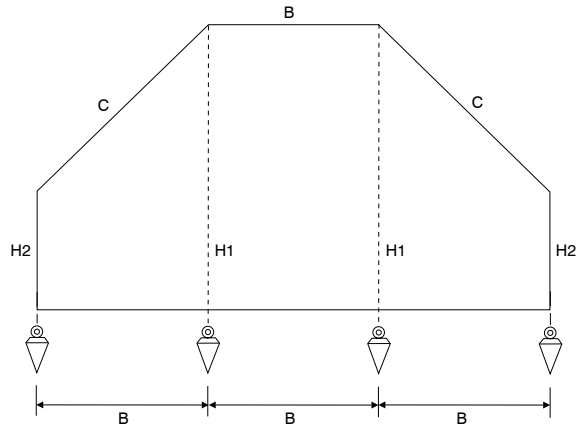

Rechte kozijnvleugel

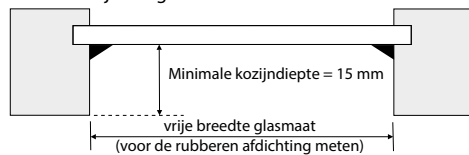

Schuine kozijnvleugel

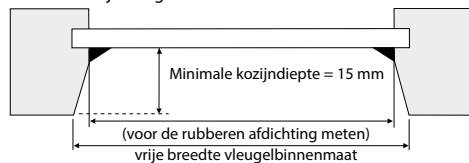

Diepte van de glaslijst vermelden.

Slope

Meet maat **B** (breedte) op meerdere punten vanwege mogelijke toleranties in de raamafmetingen.

Bij de montage met klemsteunen is de bestelmaat **H** (hoogte) de hoogte van de raamvleugel.

Bij de montage met hoeken moet de overlap **X** minimaal 2 cm bedragen.

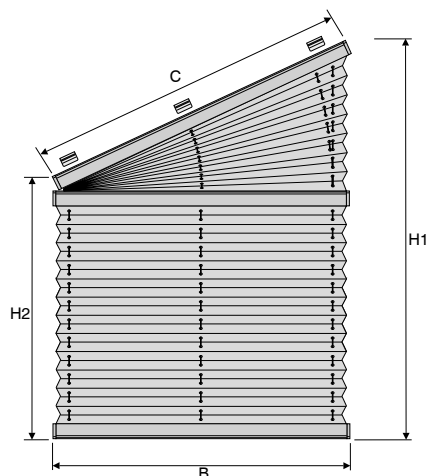

Montage van verschillende systemen naast elkaar

De lichtspleet (stoftussenruimte) tussen de systemen bedraagt ca. 10 mm.

De vereiste railafstand wordt door de fabriek bepaald.

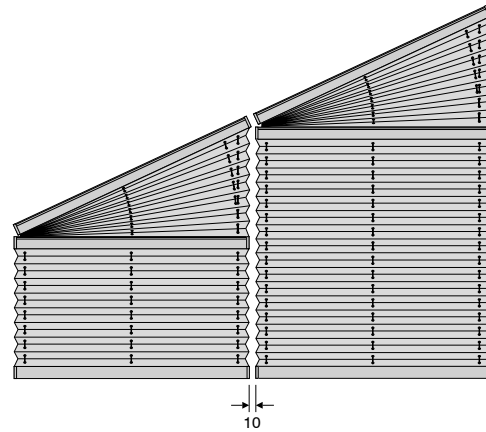

Montage op de raamvleugel

Let op aanwezig beslag.

Maat **B** (breedte)

Maat **C** (schuine breedte = controlemaat)

Maat **H1** (grote hoogte)

Maat **H2** (kleine hoogte)

zijn de vrije afmetingen van het raam exclusief de gewenste overlap **X** (a.u.b. vermelden).

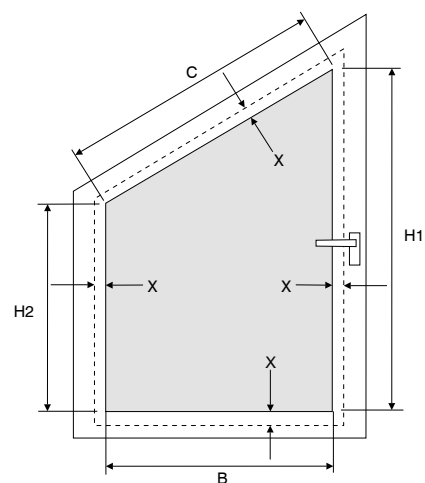

Ramen met speciale vorm

Vijfhoekige ramen

Alleen de vrije afmetingen vermelden. De aftrek wordt door de fabriek bepaald. De vrije maten worden door solderen bepaald.

Bepaal de maten zeer zorgvuldig, omdat de hoek alleen op die manier precies kan worden bepaald.

Bij de montage met klemsteunen is de bestelmaat **H** (hoogte) de hoogte van de raamvleugel.

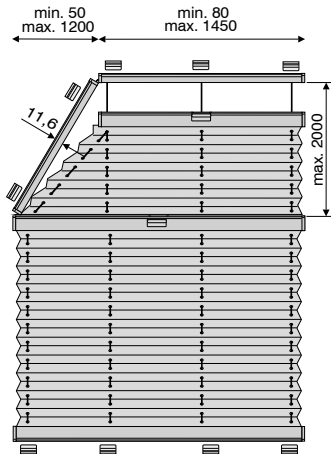

Montage op de raamvleugel

Let op aanwezig beslag.

Maat **B** (basisbreedte)

Maat **B1** (kleine breedte)

Maat **C** (schuine breedte = controlemaat)

Maat **H1** (grote hoogte)

Maat **H2** (kleine hoogte)

zijn de vrije afmetingen van het raam exclusief de gewenste overlap **X** (a.u.b. vermelden).

Bij de montage met hoeken moet de overlap **X** minimaal 2 cm bedragen.

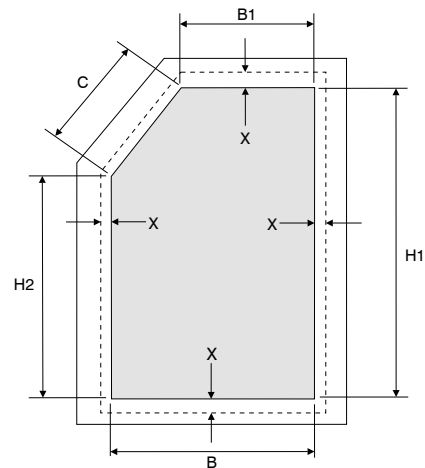

Zeshoekige ramen

Alleen de vrije maten vermelden, de aftrek wordt door de fabriek bepaald. De vrije maten worden door solderen bepaald.

Bepaal de maten zeer zorgvuldig, omdat de hoek alleen op die manier precies kan worden bepaald.

Bij de montage met klemsteunen is de bestelmaat **H** (hoogte) de hoogte van de raamvleugel.

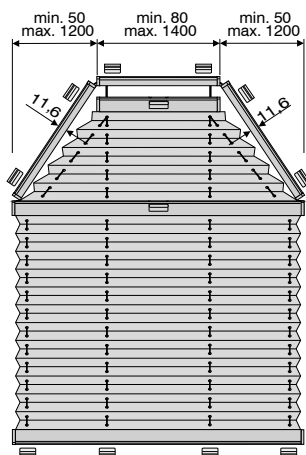

Montage op de raamvleugel

Let op aanwezig beslag.

Maat **B** (basisbreedte)

Maat **B1** (kleine breedte)

Maat **B1l.** (kleine breedte links)

Maat **B1r.** (kleine breedte rechts)

Maat **H1** (grote hoogte)

Maat **H2** (kleine hoogte)

zijn de vrije afmetingen van het raam exclusief de gewenste overlap **X** (a.u.b. vermelden).

Bij de montage met hoeken moet de overlap **X** minimaal 2 cm bedragen.

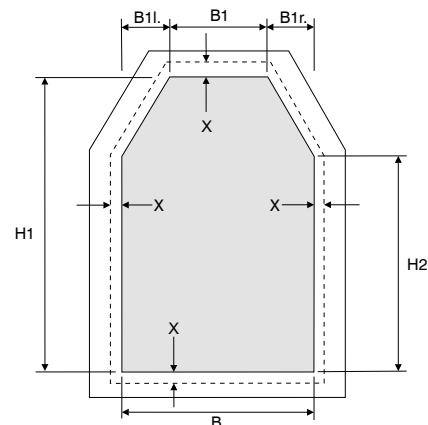

Ramen met speciale vorm

Trapeziumvormige ramen - 1 schuine kant

Alleen de vrije afmetingen vermelden. De aftrek wordt door de fabriek bepaald. De vrije maten worden door solderen bepaald.

Bepaal de maten zeer zorgvuldig, omdat de hoek alleen op die manier precies kan worden bepaald.

Bij de montage met klemsteunen is de bestelmaat **H** (hoogte) de hoogte van de raamvleugel.

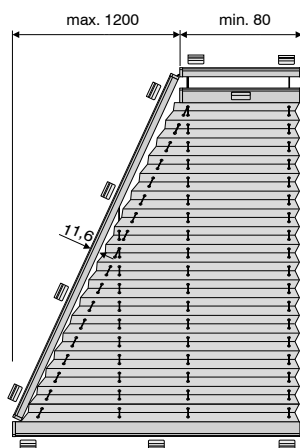

Montage op de raamvleugel

Let op aanwezig beslag.

Maat **B** (basisbreedte)

Maat **B1** (kleine breedte)

Maat **H** (grote hoogte)

zijn de vrije afmetingen van het raam exclusief de gewenste overlap **X** (a.u.b. vermelden).

Bij de montage met hoeken moet de overlap **X** minimaal 2 cm bedragen.

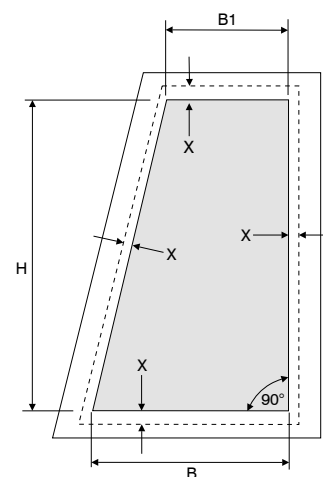

Trapeziumvormige ramen - 2 schuine kanten

Alleen de vrije afmetingen vermelden. De aftrek wordt door de fabriek bepaald.

De vrije maten worden door solderen bepaald.

Bepaal de maten zeer zorgvuldig, omdat de hoek alleen op die manier precies kan worden bepaald.

Bij de montage met klemsteunen is de bestelmaat **H** (hoogte) de hoogte van de raamvleugel.

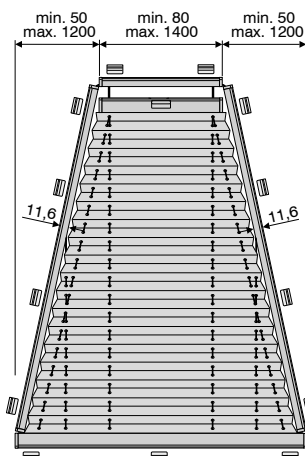

Montage op de raamvleugel

Let op aanwezig beslag.

Maat **B** (basisbreedte)

Maat **B1** (kleine breedte)

Maat **B1l.** (kleine breedte links)

Maat **B1r.** (kleine breedte rechts)

Maat **H** (hoogte)

zijn de vrije afmetingen van het raam exclusief de gewenste overlap **X** (a.u.b. vermelden).

Bij de montage met hoeken moet de overlap **X** minimaal 2 cm bedragen.

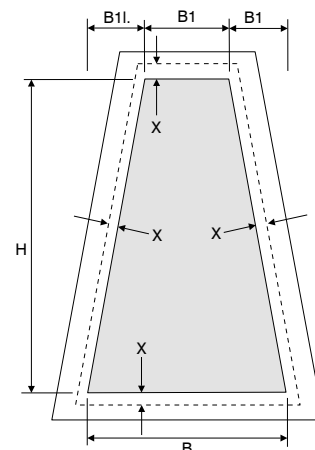

Ramen met speciale vorm

Driehoekige ramen

Alleen de vrije afmetingen vermelden. De aftrek wordt door de fabriek bepaald. De vrije maten worden door solderen bepaald.

Bepaal de maten zeer zorgvuldig, omdat de hoek alleen op die manier precies kan worden bepaald.

Bij de montage met klemsteunen is de bestelmaat **H** (hoogte) de hoogte van de raamvleugel.

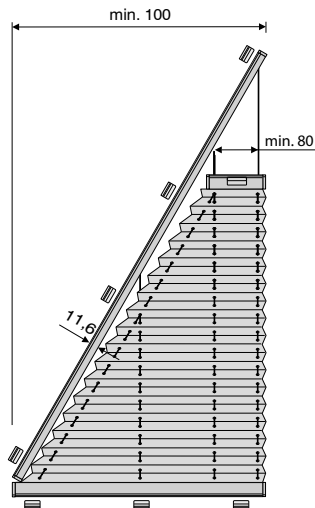

Montage op de raamvleugel

Let op aanwezig beslag.

Maat **B** (basisbreedte)

Maat **C** (schuine breedte)

Maat **H** (grote hoogte)

zijn de vrije afmetingen van het raam exclusief van de gewenste overlap **X** (a.u.b. opgeven).

Bij de montage met hoeken moet de overlap **X** minimaal 2 cm bedragen.

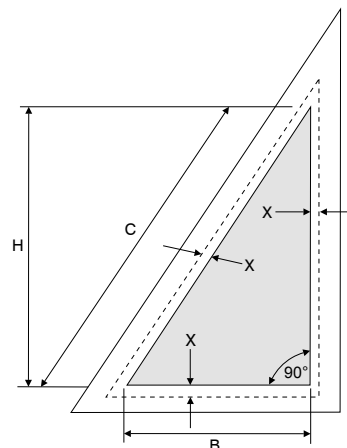

Driehoekige ramen

Alleen de vrije afmetingen vermelden. De aftrek wordt door de fabriek bepaald. De vrije maten worden door solderen bepaald.

Bepaal de maten zeer zorgvuldig, omdat de hoek alleen op die manier precies kan worden bepaald.

Bij de montage met klemsteunen is de bestelmaat **H** (hoogte) de hoogte van de raamvleugel.

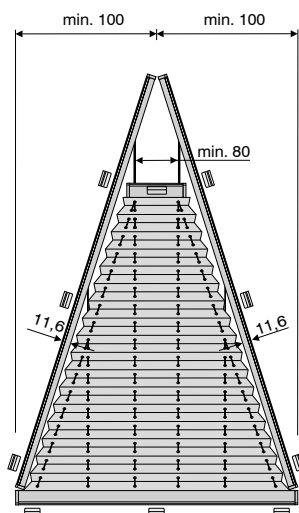

Montage op de raamvleugel

Let op aanwezig beslag.

Maat **B** (basisbreedte)

Maat **B1l.** (kleine breedte links)

Maat **B1r.** (kleine breedte rechts)

Maat **H** (hoogte)

zijn de vrije afmetingen van het raam exclusief de gewenste overlap **X** (a.u.b. vermelden).

Bij de montage met hoeken moet de overlap **X** minimaal 2 cm bedragen.

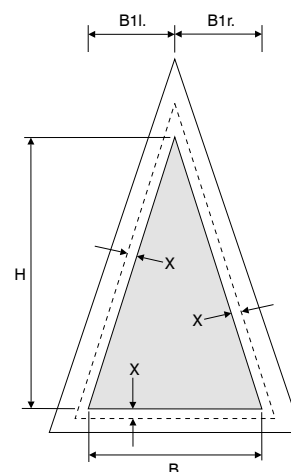

Schuine/horizontale ramen

Plafond

Stel de afmetingen zeer zorgvuldig vast, en bestel de plafondsysteem altijd met het **aanzicht van onder**.

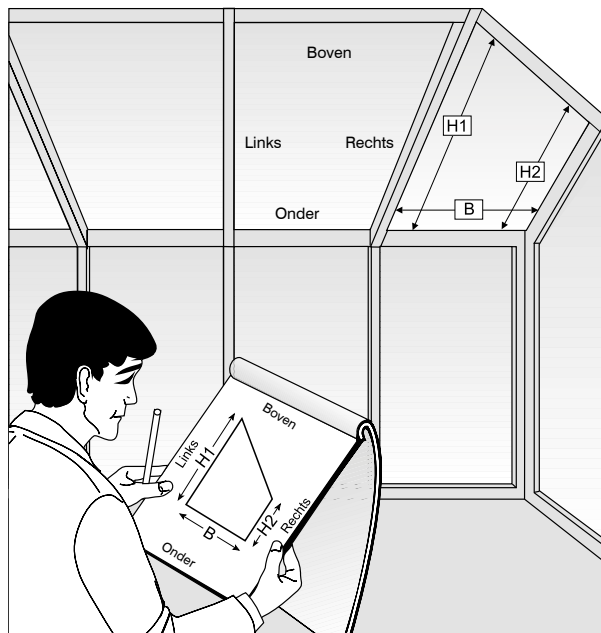

Alleen de vrije afmetingen vermelden. De aftrek wordt door de fabriek bepaald.

Verdere informatie met betrekking tot de maatvoering per type is te vinden op voorgaande pagina's.

Montageprofiel

Tussen het plissé en de beglazing moet een afstand van min. **100 mm** worden aangehouden, en tussen het montageprofiel (zie onderdelen plafond) en de muur (boven en onder) een afstand van min. **50 mm**, om voldoende luchtcirculatie mogelijk te maken.

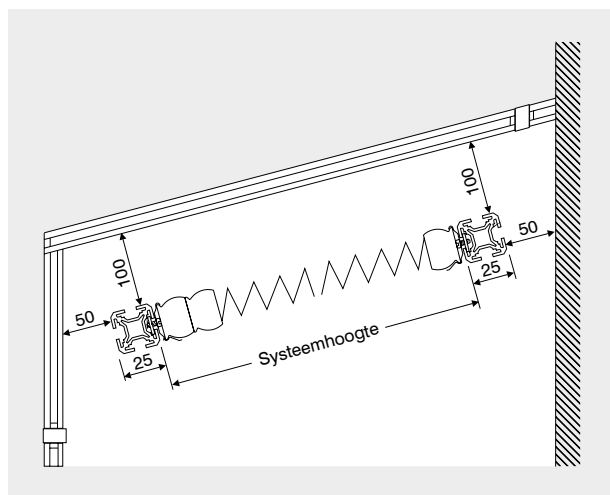

Aantal spandraden

Spandraden voor plafondsysteem zijn UV-bestendig, en zijn vervaardigd van zwart staalraad dat is voorzien van een kunststofmantel.

Systeembreedte in cm	Aantal spandraden
20	2
30	3
40	3
50	3
60	4
70	4
80	5
90	5
100	5
110	6
120	6
130	7
140	7
150	7

Maatvoering dakramen

TYPEN RAAMVLEUGELS

Als de benaming van het raam niet bekend is, of de gegevens van de fabrikant onvolledig zijn, kunt u de benodigde afmetingen afleiden van het desbetreffende type raamvleugel.

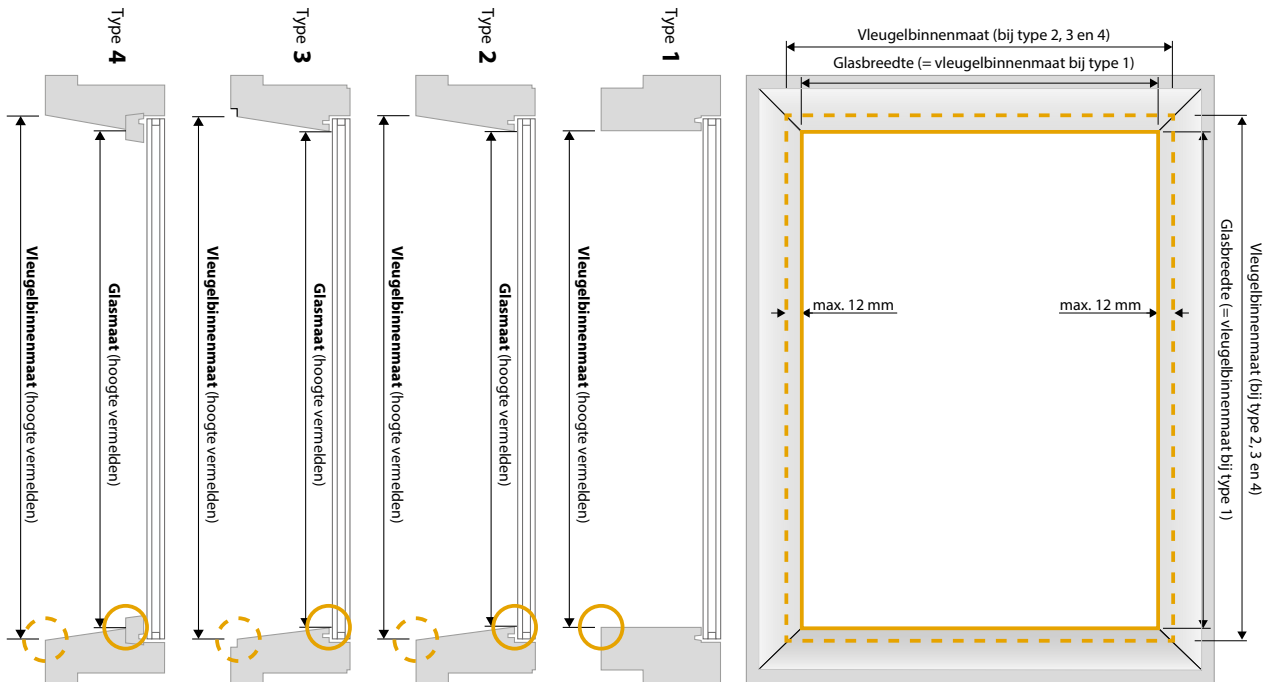

Vleugelbinnenmaat		Glasmaat		Diepte glaslijst in mm
Breedte in mm	Hoogte in mm	Breedte in mm	Hoogte in mm	

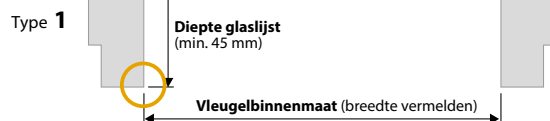

Vleugelbinnenmaat		Glasmaat		Diepte glaslijst in mm
Breedte in mm	Hoogte in mm	Breedte in mm	Hoogte in mm	

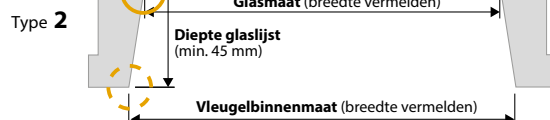

Vleugelbinnenmaat		Glasmaat		Diepte glaslijst in mm
Breedte in mm	Hoogte in mm	Breedte in mm	Hoogte in mm	

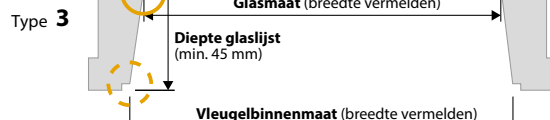

Vleugelbinnenmaat		Glasmaat		Diepte glaslijst in mm
Breedte in mm	Hoogte in mm	Breedte in mm	Hoogte in mm	



BESTELINFORMATIE

1. Type kozijnvleugel
2. Kozijnvleugel binnenmaat - breedte
3. Kozijnvleugel binnenmaat - hoogte
4. Glasmaat - breedte
5. Glasmaat - hoogte
6. Glaslijstdiepte
7. Stof-/kleurnummer
8. Speciale wensen